

**И** Г. А. БАКУЛИНА  
**нтеллектуальное  
развитие  
младших школьников  
на уроках русского языка**

**1 класс**



*Библиотека  
учителя  
начальной  
школы*



**ВЛАДОС**

Г.А. БАКУЛИНА

**Интеллектуальное  
развитие  
младших школьников  
на уроках русского языка  
1 класс**

Москва

ГЕМАНИТАРНЫЙ  
ИЗДАТЕЛЬСКИЙ  
ЦЕНТР  
**ВЛАДОС**

2001

4426.13

ББК 74.268.1Рус-я71  
Б19

Рецензенты:

заведующая кабинетом начальных классов Кировского  
областного института усовершенствования учителей

*А. А. Машиковцева,*

методист кабинета начальных классов Кировского  
областного института усовершенствования учителей

*С. И. Матвеева*

691306

Бакулина Г. А.

Б19 Интеллектуальное развитие младших школьников на  
уроках русского языка. 1 класс. — М.: Гуманит. изд. центр  
ВЛАДОС, 2001. — 144 с. — (Б-ка учителя начальной школы).

ISBN 5-691-00265-1.

В пособии представлена система комплексного интеллектуального  
развития младших школьников на уроках русского языка в условиях  
традиционной системы обучения.

Пособие содержит как теоретическую часть, так и конкретные поуроч-  
ные разработки для 1 (по системе 1—3) и 2 (по системе 1—4) классов.

Пособие предназначено для учителей начальной школы, студентов  
педвузов, родителей.

ББК 74.268.1Рус-я71

БИБЛИОТЕКА  
педагогич. университета  
г. Екатеринбург

- © Бакулина Г. А., 1999
- © «Гуманитарный издательский  
центр ВЛАДОС», 1999
- © Серийное оформление обложки.  
«Гуманитарный издательский  
центр ВЛАДОС», 1999

ISBN 5-691-00265-1

ОТ АВТОРА

Данная работа посвящена комплексному интеллектуально-  
му развитию младших школьни-  
ков на уроках русского языка в  
условиях традиционной системы  
обучения. Она состоит из трех  
книг. В первой книге представле-  
ны теоретическое обоснование  
методики комплексного интел-  
лектуального развития младших  
школьников в процессе препода-  
вания русского языка и поуроч-  
ные разработки основных тем  
курса в 1-м (по системе 1—3) и во  
2-м (по системе 1—4) классах.  
Во второй и третьей книгах даны  
аналогичные поурочные разра-  
ботки основных тем русского  
языка во 2-м и 3-м (по системе  
1—3) или в 3-м и 4-м (по систе-  
ме 1—4) классах.

Основные положения и прин-  
ципы комплексного интеллек-  
туального развития могут так-  
же использоваться и в парал-  
лельных системах обучения.

## ТЕОРЕТИЧЕСКИЕ ОСНОВЫ МЕТОДИКИ КОМПЛЕКСНОГО ИНТЕЛЛЕКТУАЛЬНОГО РАЗВИТИЯ МЛАДШИХ ШКОЛЬНИКОВ В ПРОЦЕССЕ ПРЕПОДАВАНИЯ РУССКОГО ЯЗЫКА

Термин *интеллект* появился в глубокой древности. В последующие столетия менялось его значение, уточнялись функции, разновидности, составные элементы.

Интеллектуальное развитие происходит на ранних этапах становления личности. Так, например, к 6 годам это развитие осуществляется на треть, к 8 — наполовину, а к 12 годам — на три четверти. Некоторые авторы называют еще более ранние сроки и соответственно еще большую роль детства, младших школьников в общем умственном развитии.

Научные исследования последних лет свидетельствуют о том, что каждой возрастной ступени присуща своя готовность к развитию тех или иных сторон интеллекта. Она задается наличием определенных физиологических и психологических предпосылок, способных обеспечить высокий результат при взаимодействии с благоприятными педагогическими условиями.

Детям дошкольного и младшего школьного возраста присуща предрасположенность к языку. Они легко и охотно усваивают новые слова и речевые обороты, овладевают различными лингвистическими конструкциями. Без особого труда у них формируются речевой слух, артикуляция. Однако предрасположенность к языку, сочетание благоприятных внутренних условий для полноценного становления речи — явление временное. Возможность быстрого овладения языковыми формами с годами явно уменьшается. Более того, если формирование речи по каким-либо причинам вовремя не осуществляется, то ее развитие в последующем крайне затрудняется. Более зрелый мозг

и приобретенный жизненный опыт не являются стимулирующим фактором в начальном усвоении речи.

Аналогично развиваются восприятие, внимание, формы мышления — наглядно-действенное, наглядно-образное, словесно-логическое. Возрастные особенности развития детского интеллекта, результаты новейших исследований в области психологии и педагогики, опыт практической педагогической работы — все это дает возможность создать систему комплексного интеллектуального развития младших школьников в процессе обучения их русскому языку.

Данная система предусматривает такое осуществление учебного процесса, при котором на каждом структурном этапе урока русского языка в ходе изучения лингвистического материала и на его базе одновременно формируется и совершенствуется целый ряд интеллектуальных качеств личности.

Это достигается путем внесения определенных изменений в содержание и организацию процесса обучения по сравнению с традиционной системой.

Изменение содержания осуществляется за счет:

- введения дополнительной лексики во время словарно-орфографической работы, закрепления, повторения и обобщения изученного;
- увеличения масштаба использования пословиц, поговорок, фразеологических оборотов на разных этапах уроков;
- расширения объема работы с понятиями и терминами;
- включения в содержание уроков различных видов текстов воспитательно-познавательного характера.

Обновленное содержание обучения способствует расширению кругозора учащихся, углубляет знания об окружающем мире, благоприятствует развитию ребенка как личности, активизирует умственную деятельность детей, дает возможность плодотворно использовать особенности младшего школьного возраста для полноценного развития речевых способностей учащихся.

Более значительные изменения предусматриваются в организации процесса обучения русскому языку. Они связаны с реализацией ряда новых принципов проведения уроков, введением нового этапа урока русского языка в 1-м классе, суще-

ственным изменением методики проведения каждого структурного этапа урока во всех классах начальной школы.

К новым принципам, наряду с общепринятыми, относятся следующие:

1. Принцип разностороннего развивающего воздействия на интеллект ребенка предполагает, что учитель использует во время учебно-воспитательной работы на уроках русского языка такие методы и приемы, подбирает и составляет такого рода упражнения, в процессе выполнения которых у учащихся не только формируются лингвистические знания, умения и навыки, но одновременно вырабатывается и совершенствуется ряд интеллектуальных качеств. Набор их может быть различен, но в количественном плане — не менее четырех. Например, развитие словесно-логического мышления, внимания, памяти, речевых способностей.

2. Принцип действенного подхода к обучению заключается в такой организации и проведении уроков русского языка, в результате которых осуществляется поиск детьми собственных, желательно неординарных путей решения заданий, в максимальной степени активизируется их мыслительная деятельность и совершенствуются интеллектуальные качества.

3. Принцип обоснованного ответа предполагает полное, последовательное, доказательное объяснение учащимися своего мнения в процессе всех или большинства выполняемых ими упражнений по русскому языку. Эффективность реализации этого принципа зависит от учителя, который таким образом построит урок и сформирует задания, что детям необходимо будет обосновывать свою точку зрения, свой вариант их решения.

4. Эффективное выполнение вышеперечисленных принципов зависит от принципа сотрудничества, делового партнерства учителя и учащихся. Он предусматривает сочетание разумной требовательности и строгости с глубоким терпением и уважением к личности каждого ребенка, его мнению, точке зрения; обеспечение внимания со стороны ученика к словам и действиям учителя, уважительного отношения к ответам, мыслям и чувствам одноклассников. Другими словами, ребенок не должен попадать в зависимость от учителя или автора пособия.

Психологическая свобода, атмосфера тепла и доверия предоставят ему возможность утвердиться в поиске новых идей и новых знаний.

Для реализации системы комплексного интеллектуального развития младших школьников используются традиционные типы уроков (изучение нового материала, закрепление знаний, обобщающие учетное-контрольные, комбинированные уроки) с сохранением всех основных этапов (минутки чистописания, словарное-орфографической работы, физкультминутки). Однако существенно меняется методика проведения каждого этапа урока, а в 1-м классе вводится новый — мобилизующий.

Цель мобилизующего этапа каждого урока — включение ребенка в работу. В его содержание входят три группы упражнений, которые предусматривают различные операции с буквами (графическое изображение, условные обозначения, воображаемые образцы)<sup>1</sup>. Упражнения рассчитаны на 2—4 минуты каждого урока и призваны совершенствовать один из видов мышления ребенка: или наглядно-действенный, или наглядно-образный, или словесно-логический. Одновременно с мышлением развиваются внимание, память, сообразительность, наблюдательность, речевая способность. На каждом уроке используется одна группа упражнений.

В заданиях, направленных на развитие наглядно-действенного мышления, буквенный материал используется в виде графического изображения букв на специальных карточках, которые школьники могут переставлять, взаимозаменять на наборном полотне, т. е. осуществлять с ними реальные действия. Со временем учащиеся переходят к выполнению заданий более сложного характера: увеличиваются количество карточек с буквами и количество их перестановок. Наряду с этим дети придумывают свои варианты заданий на каждом этапе их усложнения (см. уроки 1—5).

Выполняя задания на формирование наглядно-образного мышления, учащиеся мысленно совершают действия с буквами, не меняя положения в их фактическом изображении. Опе-

<sup>1</sup> Об этом подробнее см.: Зак А. З. Развитие умственных способностей младших школьников. — М., 1994.

рации с идеальными образами букв способствуют развитию у школьников интеллектуальной гибкости, умению полемизировать с самим собой, действовать аргументированно, доказательно (см. уроки 6—10).

Задания, направленные на развитие словесно-логического мышления, не предусматривают непосредственных операций ни с буквами, ни с их мысленными образами. Они заставляют ученика оперировать условными обозначениями букв (например, цифрами). Такого рода задания формируют у детей умение четко, последовательно, доказательно выражать свои мысли (см. уроки 11—14).

Упражнения, направленные на развитие интеллекта на уроке русского языка в 1-м классе, способствуют решению не менее важных проблем:

1. С первых уроков создается тип продуктивного учебного взаимодействия в системе «учитель — ученик», при котором максимально активизируется собственная, самостоятельная, творческая деятельность учащегося, так как от совместного выполнения заданий с учителем он неизбежно переходит к самостоятельным познавательным действиям и к необходимости принятия индивидуальных решений.

2. Использование указанных заданий освобождает учителя от необходимости изыскивать другие упражнения для решения важнейших задач — мобилизации и развития внимания школьников, решать которые в обязательном порядке призван каждый педагог на первом году обучения школьников.

3. Решение заданий каждой из трех групп требует выражения в виде логического, доказательного, развернутого, последовательного рассуждения вслух, учит с помощью слов воспроизводить ход мысли, называть результат. Задания, направленные на развитие наглядно-образного и словесно-логического мышления, формируют умения оперировать образами, вести рассуждение на уровне логических абстракций. Уже в 1-м классе дети знакомятся с конструкциями простых и сложных предложений различного вида и эмпирическим путем овладевают навыком их построения, учатся использовать их на практике.

С помощью заданий учитель может расширять знания первоклассников по различным направлениям русского языка:

- синонимии (*живет, находится, существует* и т. д.);
- антонимии (*большой — маленький, высокий — низкий* и т. д.);
- овладению лексическим значением новых слов (*противоположный, промежуточный, наискось* и т. д.). В совокупности это создает мощную базу для дальнейшего речевого развития школьников.

4. Данные задания несут в себе заряд занимательности, воспитывают у детей интерес к урокам русского языка.

На минутке чистописания изменились структура и методика ее проведения. В структуре выделяются две фазы: подготовительная и исполнительная. Подготовительная фаза, в свою очередь, состоит из двух частей:

- определение и формулирование учащимися темы минутки чистописания;
- формулирование детьми плана предстоящих действий по написанию букв и их элементов.

На первой части подготовительной фазы учащиеся с помощью специально разработанных приемов, различающихся от урока к уроку, самостоятельно определяют букву (буквы), предназначенную для письма. Например, учитель дает детям задание: «Внимательно посмотрите на данное изображение и скажите, какую букву мы будем сегодня писать? Она встречается чаще, чем другие. Сколько раз? Какая это буква?»



Учащиеся, мобилизуя внимание, наблюдательность, сообразительность, выявляют искомую букву (буквы) и дают полный обоснованный ответ, одновременно формулируя тему минутки чистописания: «Сегодня мы будем писать букву *p*. Она изображена чаще других, а точнее — шесть раз».

Для проведения второй части подготовительной фазы учитель пишет на доске цепочку букв (или букв и их элементов), для каждого урока составленную по новому принципу, и предлагает детям очередное задание. Например: «Определите порядок написания букв в данном ряду:

*Ppa Ppe Ppё Pp...*»

Учащиеся объясняют вслух систему записи: «Заглавная *P*, строчная *p* чередуются с гласными буквами по порядку их расположения в алфавите».

На исполнительной фазе дети записывают в тетради начатый ряд букв, самостоятельно продолжая его до конца строки и ориентируясь на алфавит.

Таким образом, на минутке чистописания учащиеся не только совершенствуют свой графический навык, но развивают мышление, внимание, сообразительность, наблюдательность, речевые и аналитико-синтетические способности.

В словарно-орфографической работе также изменились структура и методика проведения урока.

К структурному изменению относится введение мини-мобилизирующей части. Она дается перед ознакомлением учащихся с лексическим значением нового слова. С помощью специальных заданий, развивающих интеллектуальные качества детей, учащиеся определяют слово, с которым им предстоит детально познакомиться. Например, учитель сообщает: «Новое слово, с которым вы сегодня познакомитесь, спряталось в цепочке букв. Внимательно рассмотрите цепочку, найдите в ней слоги в следующем порядке: СГ, СГС, СГС. Сложив их в указанной последовательности, вы узнаете слово».

От урока к уроку задания и их принцип составления меняются (см. словарно-орфографическую работу на уроках 1—14).

Ознакомление с лексическим значением изучаемого слова осуществляется частично-поисковым методом, во время которого дети составляют определения, находя родовое понятие и

КЛМНСТТКАВГДЩШРАНВСБВХПРДСМДАШКЛФЧННМТС

существенные признаки того или иного предмета, обозначенного новым словом. Это происходит в атмосфере общения учителя и учащихся, а также детей друг с другом, в процессе которого идут поиск, анализ, сопоставление, обобщение. В конце общения кто-либо из детей, а затем учитель дают полное лексическое значение нового слова. Если позволяют новая тема и учебный материал, вводятся два слова одновременно, например, *ворона* и *воробей*. В этом случае ознакомление с лексическим значением слов осуществляется на фоне сравнения двух предметов (см. уроки 9, 13). После коллективного рассуждения учащиеся самостоятельно формулируют лексическое значение каждого слова. Такой вид работы развивает интеллектуальные качества, способствует более прочному овладению орфографией слова, изменяет методику ознакомления учащихся с написанием нового слова. Дети самостоятельно находят его в орфографическом словаре (напр.: Грушникова П.А. Орфографический словарь. — М., 1987), записывают в тетради, ставят ударение, определяют и подчеркивают непроверяемые безударные гласные. Этот структурный элемент словарно-орфографической работы приучает детей к самостоятельной интеллектуальной деятельности.

Для введения нового слова в активный словарь детей разработан ряд способов, каждый из которых совершенствует определенную сторону мышления ребенка.

*Первый способ* — сопоставление двух изученных слов, не связанных между собой по смыслу, с целью нахождения возможно большего количества общих существенных и несущественных признаков. Он учит сравнивать предметы, устанавли-

ливать ассоциативные связи между понятиями, улучшает процесс понимания, осмысления и запоминания новых слов, вырабатывает умение правильно выражать свои мысли (см. уроки 12, 14).

*Второй способ* — поиск противоположных предметов путем сопоставления их существенных и несущественных признаков. Данный способ эффективен в плане развития детского воображения, наблюдательности, усвоения навыков первичного анализа так же, как и совершенствования речи учащихся (см. урок 4).

*Третий способ* — поиск третьего слова, которое соединяло бы между собой два изученных, но не связанных между собой по смыслу. В подобной ситуации учащиеся выискивают самые непредсказуемые ассоциативные связи; они учатся видеть окружающий мир под непривычным для нас углом зрения, у них развивается нестандартное мышление (см. уроки 2, 11).

*Четвертый способ* — исключение лишнего слова из трех возможных — способствует развитию у детей склонности к анализу, синтезу и классификации (см. урок 9).

*Пятый способ* — поиск промежуточных звеньев, по смыслу соединяющих два знакомых школьникам слова и два слова, изученных на данном уроке. Существенное отличие этого способа от 3-го состоит в том, что в данном случае четыре основных слова должны быть существительными (см. урок 10).

*Шестой способ* — составление предложения с одновременным включением в него двух-трех изученных слов (см. уроки 1, 6).

*Седьмой способ* — нахождение вариантов реального и фантастического использования предмета — развивает речь и творческое мышление (см. урок 5).

*Восьмой способ* — сопоставление под различным углом зрения фразеологических оборотов, поговорок, пословиц, в состав которых входят изучаемые слова. Данный способ, помимо положительного воздействия на совершенствование интеллектуальных способностей учащихся, способствует расширению их эрудиции, ознакомлению с элементами фольклора.

Практическое применение на уроках всех способов позволяет учителю систематически решать вместе со школьниками

лингвистические задачи, поскольку в каждом случае от учащихся требуются рассуждение, доказательство и конкретное решение. Рациональное использование каждого способа является важнейшим фактором комплексного интеллектуального развития младших школьников.

Эффективное стимулирование интеллектуального развития в значительной мере обеспечивается за счет расширения сферы использования поискового, частично-поискового, проблемного методов изучения нового учебного материала. Их внедрение начинается при ознакомлении с первыми грамматическими понятиями, орфографическими, пунктуационными и другими правилами в 1-м классе и продолжается при дальнейшем изучении русского языка в начальной школе.

В начальных классах для изучения нового учебного материала применяется частично-поисковый метод — совместная поисковая деятельность учителя и учащихся при ознакомлении с новым лингвистическим понятием или правилом. Четко сформулированные вопросы учителя чередуются с ответами учащихся таким образом, что в конце рассуждения-поиска ученики самостоятельно приходят к необходимому выводу. Например, при изучении темы «Большая буква в именах, отчествах, фамилиях» учитель пишет на доске два предложения: «Надя Сергеева, Олег Серов, Оля Руднева готовили клумбу к посадке цветов. К ним подошла учительница Светлана Петровна». Учитель дает детям задание: «Внимательно прочитайте предложения. Назовите написанные в них имена».

Д. Надя, Олег, Оля, Светлана.

У. С какой буквы написаны имена в предложениях?

Д. Имена написаны с большой буквы.

У. Прочтите имеющееся в одном из предложений отчество.

Д. Петровна.

У. Как написано отчество?

Д. Отчество написано с большой буквы.

У. Найдите и прочтите написанные в предложениях фамилии.

Д. Сергеева, Серов, Руднева.

У. Как написаны фамилии?



Д. Фамилии написаны с большой буквы.

У. Сформулируйте правило в порядке нашего рассуждения.

Д. Имена, отчества, фамилии пишутся с большой буквы.

В старших классах начальной школы вполне оправданно и результативно применение проблемного метода. Он предполагает создание учителем проблемной ситуации, исследование ее учащимися и формулирование ими вывода.

Создание проблемной ситуации предусматривает несколько уровней: высокий, средний, низкий. Уровни проблемности отличаются степенью обобщенности задачи, предложенной учащимся для решения, и степенью помощи со стороны учителя.

Проблемная задача (ситуация) на высоком уровне не содержит подсказок или (в зависимости от сложности изучаемого учебного материала) может иметь одну подсказку, на среднем — 1—2 подсказки. На низком уровне роль подсказок выполняют вопросы и задания, отвечая на которые учащиеся приходят к нужному выводу. Например, при изучении темы «Мягкий знак в конце имен существительных после шипящих» возможны три уровня.

**Высокий уровень.** Внимательно прочитайте написанные слова. Найдите разницу в их написании. Сформулируйте правило.

*Дочь, врач, тищь, шалащ, рожь, нож.*

**Средний уровень.** Внимательно прочитайте написанные столбики слов. Объясните принцип их группировки. Сформулируйте правило их написания.

<i>до<u>ч</u>ь</i>	<i>вра<u>ч</u></i>
<i>ти<u>щ</u>ь</i>	<i>шала<u>щ</u></i>
<i>ро<u>ж</u>ь</i>	<i>но<u>ж</u></i>

**Низкий уровень.** Внимательно прочитайте написанные в первом и втором столбиках слова:

<i>до<u>ч</u>ь</i>	<i>вра<u>ч</u></i>
<i>ти<u>щ</u>ь</i>	<i>шала<u>щ</u></i>
<i>ро<u>ж</u>ь</i>	<i>но<u>ж</u></i>

Ответьте на следующие вопросы:

- К какой части речи относятся все написанные слова?
- Определите род имен существительных первого и второго столбиков.

- Какие согласные буквы стоят в конце имен существительных обоих столбиков?

- В конце каких существительных и в каком случае пишется мягкий знак?

Для работы над решением проблемной ситуации учитель определяет группы в соответствии с уровнем подготовки детей. Не сообщая новой темы, он раздает каждой группе отдельную карточку с написанной в ней проблемной задачей. Учащиеся работают с карточками, решают задачу, формулируют вывод. Проверка результатов их деятельности осуществляется с группы, решавшей задачу на низком уровне, далее — на среднем и высоком. После этого учитель формулирует правило в соответствии с вариантом учебника.

Ясно, что использование исследовательских методов требует от учителя усилий для подготовки к занятию и дополнительного времени на уроке. Однако велика и отдача. Дети становятся активными участниками процесса, у них появляется уверенность в собственных силах. Участие в поиске требует от детей максимальной сосредоточенности, напряженной мыслительной деятельности, умения правильно выражать свои мысли, активизирует познавательный процесс, обеспечивает свободное владение аналитико-синтетическими действиями, обучает логике в рассуждениях.

При закреплении изученного материала существует возможность целенаправленно формировать определенные наборы (комплексы) интеллектуальных качеств и умений учащихся путем специфического подбора и компоновки языкового материала в лексико-орфографических упражнениях. Каждый тип задания направлен на совершенствование того или иного комплекса интеллектуальных качеств. Рассмотрим варианты заданий.

#### Формируемый комплекс качеств и умений

**Вариант I:** наблюдательность, внимание, речевые способности, умение сосредотачиваться на нужном объекте, а также осуществлять операции сравнения и сопоставления.

**Пример задания.** Тема «Большая буква в именах, отчествах, фамилиях». Внимательно прочитайте слова в левом и

правом столбиках; напишите в строчку те из них, которых нет в правом столбике, найдите среди них лишнее. Ответ обоснуйте.

(М, м)аршак	(М, м)ихаил
(П, п)оэт	(А, а)гния
(Б, б)арто	(П, п)оэт
(А, а)лексей	(С, с)уриков
(Б, б)ородин	(И, и)ванов
(Р, р)епин	(С, с)еменов
(С, с)еменов	(Б, б)орисов

**Вариант II:** внимание, наблюдательность, аналитико-синтетические и речевые способности, умение осуществлять группировку, классификацию.

**Пример задания.** Тема «Обозначение мягкости согласных гласными буквами». Прочитайте цепочки слов; напишите их, устранив в каждой лишнее слово; ответ обоснуйте; подчеркните буквы, обозначающие мягкость согласных.

*колос, удар, поле, уголок*  
*кусты, сила, пена, звено*  
*люди, село, лютик, люки*  
*лед, рис, мед, клев*  
*перец, лев, вяз, вес*

**Вариант III:** внимание, аналитико-синтетические способности, речь, умение выделять существенные и несущественные признаки предметов.

**Пример задания.** Тема «Слова, которые обозначают признаки предметов». Установите связь между словами в левой части, в соответствии с ней составьте пару в правой части, выбрав одно из четырех слов, находящихся в скобках; ответ обоснуйте; определите, какие признаки обозначают слова, отвечающие на вопросы *какой? какая? какое?*

<i>клюква кислая;</i>	<i>мед (полезный, лечебный, сладкий, майский);</i>
<i>стул деревянный;</i>	<i>игла (острая, тонкая, короткая, стальная);</i>
<i>уголь черный;</i>	<i>сахар (сладкий, сыпучий, белый, тяжелый).</i>

**Вариант IV:** наблюдательность, внимание, речевые и аналитико-синтетические способности, умение строить суждения, рассуждения, умозаключения.

**Пример задания.** Тема «Парные звонкие и глухие согласные». Из данной цепочки выпишите столбиком слова, которые начинаются на звонкий парный согласный; подберите к ним и напишите слова, начинающиеся с глухого парного согласного так, чтобы они подходили по смыслу; выбор слов обоснуйте.

**Исходные слова:**

*виноград, брюки, грач, пиджак, финики, кукушка.*

**Вариант письменного ответа учащихся:**

*виноград — финики;*

*брюки — пиджак;*

*грач — кукушка.*

**Вариант устного ответа учащихся:** к слову *виноград* можно подобрать слово *финики*. Оба слова начинаются с парных согласных *в—ф* и обозначают фрукты.

**Вариант V:** внимание, сообразительность, аналитико-синтетические способности, речь, умение логически мыслить.

**Пример задания.** Тема «Слова, обозначающие действия предметов». Напишите слова каждой строки в последовательности, отражающей порядок событий; ответ обоснуйте.

**Найдите общее и отличное в словах всех строк:**

*убежал, испугался, увидел;*

*читает, открывает, закрывает;*

*цветет, созревает, растет.*

**Вариант VI:** мышление, внимание, логическая память, умение быть сосредоточенным.

**Пример задания.** Тема «Ударные и безударные гласные». Внимательно прочитайте написанные на доске пары слов, постарайтесь их запомнить (через 1—2 минуты учитель стирает вторые слова каждой пары); ориентируясь на первое слово каждой пары, запишите в столбик по памяти вторые слова; подберите к ним проверочные и напишите их; орфограммы подчеркните.

<i>мост</i>	<i>река</i>
<i>шум</i>	<i>вода</i>
<i>лес</i>	<i>грибы</i>

гвоздь	доска
рой	пчела
больница	врачи

**Вариант VII:** внимание, слуховая память, речевые способности, умение быть сосредоточенным.

**Пример задания.** Тема «Предложение». Прочитайте предложение, дайте ему характеристику; распространите данное предложение, добавляя к нему при каждом повторе по одному слову и повторяя все ранее сказанные слова.

*Туман опустился на город.*

**Образец:**

*Белый туман опустился на город.*

*Белый туман медленно опустился на город.*

*Белый туман медленно опустился на наш город.*

*Белый туман медленно опустился на наш любимый город.*

И т. д.

Запишите предложение по памяти.

**Вариант VIII:** абстрактное мышление, внимание, умение быть сосредоточенным, аналитико-синтетические способности.

В данном случае используются упражнения, предусматривающие работу со схемами, шифрами, кодами и т. д.

**Пример задания.** Тема «Предлоги». Напишите в строчку имена существительные с предлогами, ориентируясь на следующие цифры:

1, 3, 4, 7, 8, 9;

12, 14, 15, 18.

Имена существительные	Предлоги									
	в	на	под	от	без	с	над	к	из	
стол	1	2	3	4	5	6	7	8	9	
книга	10	11	12	13	14	15	16	17	18	

В процессе выполнения школьниками такого рода упражнений выдерживается очередность его этапов:

- ознакомление учащихся с заданием к упражнению;
- выполнение задания в тетради;
- проверка выполнения задания.

Однако специфика деятельности учащихся на данных этапах существенно меняется. Ознакомление учащихся с заданием к упражнению, подготовка к его выполнению осуществляются тремя способами.

**Первый способ.** Учитель читает задание с последующим пересказом его учащимися. В момент пересказа дети осмысливают предстоящую работу; учатся логично, правильно выражать свои мысли; строят предварительный план действий. Данный способ применяется в случаях, когда у учащихся недостаточно сформулирован навык чтения, когда представлены задания повышенной трудности, требующие пояснения, дополнительной расшифровки.

**Второй способ** состоит в самостоятельном чтении задания учащимися и одновременном его осмыслении. По мнению психологов, чтение рассказов, описаний предполагает аналитическую деятельность мышления. Принято считать, что чтение требует больших интеллектуальных усилий, чем восприятие устной речи, и большей самостоятельности школьника в процессе умственной деятельности. Скользя глазами по строчкам, ребенок должен правильно оценить значение каждого слова в отдельной фразе и уловить, о чем идет речь, связать одну фразу с другой. Интонация и логическое ударение, являющиеся важным фактором в устной речи, в данном случае не играют роли. Учащиеся должны выделить ключевые слова, соединить их, придать каждому из них правильное значение, определить их степень важности. Для проверки задания учитель может задать учащимся несколько вопросов. Данный способ при условии владения учащимися хорошим темпом чтения и при высокой эффективности воздействия учителя на интеллект ребенка является в предлагаемой системе основным.

**Третий способ** состоит в самостоятельном составлении школьниками собственного задания к конкретному материалу. Учащиеся предлагают варианты, класс выбирает и выполняет наиболее удачный либо каждый ученик выполняет свое задание. Например, при изучении темы «Предложение» учитель изображает на доске следующую схему и просит придумать к ней задание.

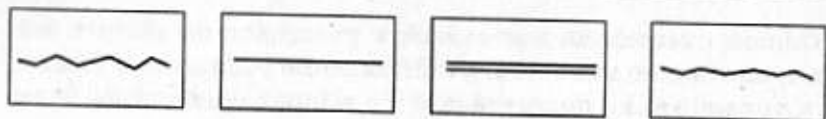

Возможные варианты заданий учащихся:

- составить предложение по данной схеме;
- дать полную характеристику предложению, которое соответствует данной схеме;
- составить предложение с изученными орфограммами в главных и второстепенных членах;
- составить предложение, все слова в котором начинаются с одной и той же буквы;
- составить предложение, в котором один член предложения пишется с большой буквы. И т. д.

Предлагаемый способ развивает творческое самостоятельное мышление, совершенствует аналитико-синтетические и речевые способности учащихся, их внимание и наблюдательность; может применяться с первых дней обучения в школе. Большим преимуществом данного способа является неизменный интерес к нему со стороны детей.

При использовании любого из способов анализируются условия предстоящей работы, вырабатывается план дальнейших действий, что является важным фактором повышения эффективности интеллектуальной деятельности школьника на втором, основном этапе работы с упражнением. Практическое выполнение задания реализуется более эффективно, что предопределяется большой подготовительной работой, а также спецификой упражнений.

В свою очередь, практическое выполнение указанных лексико-орфографических упражнений в рамках инновационной системы определяет своеобразие этапа проверки полученных школьниками результатов. Сам характер упражнений *на этапе проверки их выполнения* ставит учащихся перед необходимостью облекать в словесную форму результат своих действий, соотнося полученный результат с условиями задания, рассуждая при этом вслух и строя простейшие выводы. Именно умозаключения помогают детям произвольно составлять тексты

различных видов: текст — описание своих действий, текст-рассуждение, текст-умозаключение, смешанные тексты, сочетающие описание с рассуждениями, и т. д. Например, после выполнения упражнения на тему «Большая буква в именах, отчествах, фамилиях» (см. упражнение в варианте I) учащиеся должны сформулировать приблизительно такой ответ: «У меня получилась цепочка из слов: *Маршак, Барто, Алексей, Бородин, Репин*. Слова *поэт* и *Семенов* есть в правом столбике, поэтому их писать не надо. Лишнее слово в цепочке — *Алексей*. Оно обозначает имя, а остальные слова обозначают фамилии. Все слова в цепочке пишутся с большой буквы».

Таким образом, в процессе выполнения упражнений комплексного характера у учащихся не только в максимальной степени активизируется речевая деятельность, но при этом формируется речь доказательная, аргументированная, логичная. Вместе с ней развиваются другие важнейшие интеллектуальные качества детей.

Физкультминутка не исключение в комплексном интеллектуальном развитии учащихся. Своеобразный структурный этап урока русского языка в начальной школе представляет собой универсальное упражнение, в котором физическая нагрузка сочетается с умственной деятельностью. Для обеспечения умственной деятельности подбирается 12—15 языковых единиц по изучаемой теме: слова, словосочетания, даже предложения. В соответствии с заданием учителя дети отвечают определенным движением на звучащую языковую единицу. В этот момент продолжается активная деятельность, фокусируются внимание и наблюдательность учащихся. Необходимая разрядка осуществляется за счет высокого эмоционального подъема детей, который неизбежно возникает во время движения, выполнения физических упражнений (см. проведение физкультминуток на уроках 1—14).

Изменен взгляд в новой системе и на учетно-контрольную работу: словарные, текстовые и другие виды диктантов. Функция контроля знаний здесь также сочетается с интеллектуальным развитием учащихся. Так, для проведения словарного диктанта учитель подбирает необходимое количество слов, komponуя их попарно на основе ассоциативной связи.

Например:

<i>корова — молоко;</i>	<i>работа — лопата;</i>
<i>завод — рабочий;</i>	<i>ворона — воробей;</i>
<i>ученик — тетрадь;</i>	<i>одежда — пальто;</i>
<i>класс — учитель;</i>	<i>мороз — коньки и т. п.</i>

Каждую цепочку, состоящую из двух слов, учитель произносит один раз, о чем предварительно предупреждает учащихся; делает паузу, во время которой дети записывают то, что запомнили; читает новую цепочку из двух слов и опять делает паузу. Необычная диктовка происходит до тех пор, пока не осуществится запись всех запланированных для словарного диктанта слов, после чего учащиеся подсчитывают написанное ими количество слов и проверяют правильность их написания.

Постепенно порядок записи усложняется. Первый путь усложнения — увеличение количества слов в цепочке с сохранением ассоциативной связи. Например, по три слова в каждой цепочке:

<i>колхоз</i>	—	<i>деревня</i>	—	<i>молоко;</i>
<i>медведь</i>	—	<i>заяц</i>	—	<i>лисица;</i>
<i>город</i>	—	<i>завод</i>	—	<i>машина;</i>
<i>петух</i>	—	<i>собака</i>	—	<i>корова;</i>
<i>пенал</i>	—	<i>карандаш</i>	—	<i>тетрадь и т. д.</i>

Второй путь — увеличение количества слов, между которыми ассоциативная связь слабо ощутима или совсем не просматривается.

Например:

<i>дежурный</i>	—	<i>Москва</i>	—	<i>лопата;</i>
<i>ветер</i>	—	<i>народ</i>	—	<i>фамилия;</i>
<i>суббота</i>	—	<i>язык</i>	—	<i>ягода и т. п.</i>

При проведении текстового диктанта также соблюдается специфика подбора исходного материала. Помимо сохранения необходимого для данного периода обучения количества орфографических единиц и общего количества слов учитель учитывает количество слов в предложениях. Предложения первых проверочных диктантов должны состоять из двух-трех слов. В дальнейшем их количество постепенно увеличивается.

Каждое предложение прочитывается дважды, о чем ученики информируются заранее. После первого прочтения школьники пишут предложение, после второго — проверяют написанное.

Данная методика, наряду с совершенствованием орфографической зоркости, развивает внимание, различные виды памяти, умение глубоко сосредоточиться на одном объекте определенный период времени.

В решающей степени эффективность новой системы зависит от деятельности учителя. Достигается она лишь в тех случаях, когда во всех видах учебно-воспитательной работы по русскому языку педагог отдает предпочтение методам и приемам обучения, стимулирующим сложные познавательные процессы: анализ, обобщение, оценку явлений и т. д., — и осваивает их специфику; способствует самостоятельной деятельности учащихся, ориентированной на творчество; использует тактику качественного изменения заданий, а не количественного их увеличения; не злоупотребляет упражнениями репродуктивного характера, основанными на подражании и не требующими усилий детского ума.

На любом этапе урока учителю не следует давать готовую информацию, необходимо предоставлять учащимся право первым формулировать понятия, правила, задания к упражнениям, темы уроков и т. д.; чаще давать им возможность задавать вопросы; создавать доброжелательную творческую атмосферу партнерства и сотрудничества, уважения к своим юным собеседникам.

Таким образом, интеллектуальное развитие младших школьников в процессе обучения русскому языку по предлагаемой системе происходит путем обогащения его содержания и совершенствования способов практической деятельности учащихся на уроке. При этом не форсируется раннее обучение детей, не увеличивается объем учебного материала. Учитель лишь в максимальной степени использует те преимущества в развитии интеллекта ребенка и овладении им основами курса русского языка, которые заложены в психофизиологических возрастных особенностях младшего школьного возраста.

В пособии представлены конкретные поурочные разработки. В них содержатся основные темы курса русского языка, изучаемые в

1-м классе по традиционной системе 1—3 и во 2-м классе по традиционной системе 1—4. Предпочтение отдано изучению новых тем. Реализация данных установок предполагает творческую деятельность учителя. В зависимости от целей урока и особенности класса он на свое усмотрение отбирает, компанует и использует на уроке предлагаемый учебный материал.

В заключение в качестве образца даны конспекты конкретных, проведенных в школе уроков на основе представленной выше методики.

## ПРИМЕРНЫЕ РАЗРАБОТКИ УРОКОВ РУССКОГО ЯЗЫКА В 1 (ПО СИСТЕМЕ 1—3) И ВО 2 (ПО СИСТЕМЕ 1—4) КЛАССАХ

### УРОК 1

ТЕМА: ПРЕДЛОЖЕНИЕ

Мобилизующий этап

На наборном полотне карточки с буквами расставлены следующим образом:

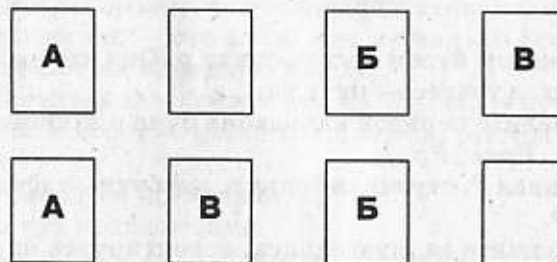

- У. Сравните, как стоят карточки с буквами сверху и внизу. Скажите, какую карточку в нижнем ряду надо переставить, чтобы в обоих рядах буквы одинаково располагались?
- Д. Карточку с буквой В надо поставить в пустой кармашек. Тогда буквы в верхнем и нижнем рядах будут иметь одинаковый порядок.
- У. Какой звук обозначает буква А?
- Д. Буква А обозначает звук [а]. Он гласный. Бывает ударным и безударным.

### Минутка чистописания

У. Внимательно посмотрите на данное изображение. Скажите, какую букву мы будем сегодня писать на минутке чистописания? Она встречается чаще, чем другие. Сколько раз? Какая это буква?



Д. Сегодня мы будем писать букву *р*. Она изображена чаще других, а точнее — пять раз.

У. Определите порядок написания букв в данном ряду:

*Рраб Ррвг Рр...*

Д. Заглавная *Р*, строчная буква *р*, две буквы алфавита по порядку.

У. Продолжите данную запись, ориентируясь на алфавит.

### Словарно-орфографическая работа

У. Сегодня мы познакомимся с двумя словами, которые вы должны самостоятельно составить из данных букв:

М	Р	Х	Ш
	З		
О	О	О	О

Д. Получились слова *мороз* и *хорошо*.

У. Что означает слово *мороз*?

Д. Мороз — это холод. Очень холодная погода.

У. В каких значениях может употребляться слово *хорошо*?

Д. С помощью слова *хорошо* оценивают поведение, поступки, действия. Например, поступил хорошо.

Слово *хорошо* говорят, когда с кем-либо или с чем-либо соглашаются.

Например: хорошо, я приду.

Слово *хорошо* может обозначать угрозу.

Например: ну, хорошо же!

У. Отметку «четыре» называют «хорошо».

Что можете сказать о написании слов *мороз* и *хорошо*?

Д. В обоих словах имеется сочетание *-оро-*.

У. Напишите оба слова в тетрадь, поставьте ударение, подчеркните гласные, которые надо запомнить.

Составьте предложение, в которое вошли бы эти два слова одновременно.

### Изучение нового материала

У. Давайте вспомним, что такое предложение.

Д. Предложение — это слово или несколько слов, которые выражают законченную мысль.

У. Прочитайте написанное на доске. Выделите предложения.  
*Хорошо в мороз на улице идет легкий снежок вы любите зиму*

У. Сколько здесь предложений?

Д. Здесь три предложения.

У. Прочитайте предложение, в котором о чем-то спокойно сообщается, т. е. повествуется.

Д. *Идет легкий снежок.*

У. Какой знак надо поставить в конце предложения, если в нем о чем-либо спокойно сообщается?

Д. Если в предложении о чем-либо спокойно сообщается, то в конце его надо поставить точку.

У. Верно. Такое предложение, в котором о чем-либо спокойно сообщается, повествуется, называется повествовательным. В конце его ставится точка. Теперь найдите предложение, которое надо произнести с сильным чувством.

Д. *Хорошо в мороз на улице!*

У. Сильное чувство можно назвать восклицанием. Поэтому

предложение, которое произносится с сильным чувством, называется восклицательным и в конце его ставится восклицательный знак. Теперь прочтите предложение, в котором содержится вопрос.

Д. *Вы любите зиму?*

У. Как называется предложение, в котором содержится вопрос, и какой знак надо ставить в конце такого предложения?

Д. Предложение, в котором содержится вопрос, называется вопросительным. В конце его надо ставить вопросительный знак.

У. Сделайте общий вывод, сохраняя порядок рассуждения.

Д. Предложение, в котором о чем-либо сообщается, называется повествовательным. В конце его ставится точка. Предложение, которое произносится с сильным чувством, называется восклицательным. В конце его ставится восклицательный знак. Предложение, в котором содержится вопрос, называется вопросительным. В конце его надо ставить вопросительный знак.

У. Вспомните, с какой буквы пишется первое слово в предложении?

Д. Первое слово в предложении пишется с большой буквы.

У. Напишите все три предложения, о которых мы говорили. В конце каждого предложения поставьте нужный знак препинания.

### Физкультминутка

У. Я буду произносить слова и предложения. Если услышите предложение — приседаете, вытягивая руки перед собой, если слово или словосочетание — выполняете любое другое движение.

*Расцвела сирень. Солнечный. Дети гуляют в парке. Полезный. Шумят волны. Аккуратный. Красивое. Вы ходили в поход? Пахучий. Интересный. Как тихо кругом!*

### Закрепление

#### Упражнение 1

Прочитайте предложение. Дайте ему характеристику. Распространите предложение, добавляя к нему при каждом повто-

ре по одному слову и повторяя все ранее сказанные слова.

*Шелестит ветвями береза.*

Образец:

*Шелестит ветвями белая береза.*

*Тихо шелестит ветвями белая береза.*

*Тихо шелестит гибкими ветвями белая береза.* И т. д.

Напишите предложение по памяти.

#### Упражнение 2

Прочитайте предложения. Что их объединяет? На какие две группы можно разделить предложения? Объясните смысл данных пословиц. Напишите пословицы первой группы по памяти.

*Два сапога пара.*

*Одного поля ягоды.*

*По одежде встречают, по уму провожают.*

#### Упражнение 3

Прочитайте. В каждой группе предложений найдите лишнее. Дайте ему характеристику. Лишние предложения напишите в порядке их выделения. Можно ли считать написанное текстом? Почему?

*Громко поют птицы.*

*Медом пахнут луговые цветы и травы.*

*Когда это бывает?*

*Вы любите, слушать дождь?*

*О чем он вам может рассказать?*

*Прилетают птицы, ярко светит солнце.*

*Как чудесно весной!*

*Синеет высокое небо.*

*Бегут говорливые ручьи.*

#### Упражнение 4

Прочитайте. Напишите предложения каждой группы в смысловой последовательности. Что объединяют предложения между собой?

*Пошел дождь. Промокли ноги. Появилась туча. Образовались лужи.*

*Наступило утро. Прошла ночь. Запели птицы. Стало светло.*



*Свисают сосульки. Солнце стало горячее. Капает с крыши. Пришла весна.*

**Варианты ответов:**

*Появилась туча. Пошел дождь. Образовались лужи. Промокли ноги.*

*Прошла ночь. Наступило утро. Стало светло. Запели птицы.*

*Наступила весна. Солнце стало горячее. Свисают сосульки. Капает с крыши.*

**Упражнение 5**

Прочитайте. Напишите предложения в такой последовательности, чтобы получился связный рассказ. Поставьте нужные знаки препинания.

*Из-под них показался ежик (.!?) Какой он запасливый (.!?) На его иголках зеленели яблоки (.!?) В кустах послышался шорох (.!?)*

Распределите предложения на две группы. Какой вид предложения отсутствует?

Охарактеризуйте его. Составьте вопросительное предложение к данному рассказу.

**Упражнение 6**

Прочитайте. Напишите текст; поставьте знаки препинания и замените, где нужно, строчные буквы прописными. Закончите текст восклицательным или вопросительным предложением.

*Собака — это радость и забота ее надо кормить, выводить на прогулку, обучать тогда она становится другом.*

**Варианты ответов:**

*У тебя есть собака?*

*Хочешь ли ты иметь собаку?*

*Ты любишь собак?*

*Как хорошо иметь такого друга!*

*Заведи себе собаку!*

**Упражнение 7**

Прочитайте. Напишите предложения по схеме. Поставьте нужный знак препинания.

*Дятел стучит по дереву (.!?)*

*Тихо шепчут молодые осины (.!?)*

*Как хороши золотые листья в лучах осеннего солнца (.!?)*

*Вам нравится в лесу (.!?)*

\_\_\_\_\_ ?  
 \_\_\_\_\_ .  
 \_\_\_\_\_ .  
 \_\_\_\_\_ !

Можно ли назвать написанные предложения текстом? Обоснуйте свой ответ.

**Упражнение 8**

Прочитайте. Составьте предложения, используя в скобках подходящие по смыслу слова.

1. *Вода всегда (прозрачная, холодная, жидкая, белая, вкусная).*

2. *В городе обязательно имеются (автомобиль, здания, толпа, улицы, велосипеды).*

3. *Сада не бывает без (растения, садовник, собака, забор, земля).*

4. *Спорт — это (медаль, оркестр, состязания, тренировки, стадион).*

**Справка:**

1. *Жидкая.*

2. *Здания, улицы.*

3. *Растения, земля.*

4. *Тренировки, состязания.*

**Упражнение 9**

Прочитайте. К каждому повествовательному предложению составьте подходящие по смыслу вопросительное и восклицательное предложения.

*Грянул гром.*

*Я прочитал сказку.*

*Прилетели птицы.*

**Варианты ответов:**

*Грянул гром. Вы боитесь грозы? Как страшно в грозу!*

*Я прочитал сказку. Какие книги ты любишь? Как хороши сказки!*

*Прилетели птицы. Как вы помогаете птицам? Охраняйте птиц!*

Составьте схему к каждому виду предложений.

**Упражнение 10**

Прочитайте. Можно ли считать написанные слова предложениями? Обоснуйте свой ответ.

*Сумерки. Ветер. Молния. Гром. Дождь.*

Распространите каждое предложение, состоящее из одного слова, так, чтобы получился связный рассказ. Как бы вы его озаглавили?

**Вариант ответа:**

*Быстро наступили сумерки. Ветер завыл и засвистел. Сверкнула ослепительная молния. Грянул гром. Хлынул сильным потоком дождь.*

**УРОК 2****ТЕМА: ЗНАКОМСТВО СО СЛОГОМ****Мобилизующий этап**

На наборном полотне карточки с буквами расставлены следующим образом:

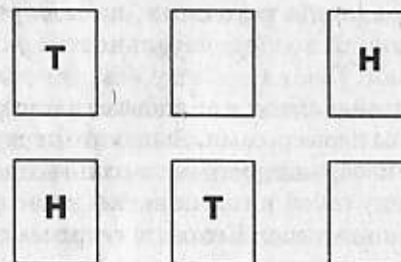

- У. Скажите, какие две перестановки карточек с буквами надо сделать в нижнем ряду, чтобы сверху и внизу буквы стояли в одинаковом порядке?
- Д. Карточку с буквой Н в нижнем ряду надо поставить в пустой кармашек. Карточку с буквой Т поставим в освободившийся кармашек, где была карточка с буквой Н. Теперь карточки с буквами в верхнем и нижнем ряду стоят в одинаковом порядке.
- У. Какие звуки обозначают буквы Н и Т?
- Д. Буква Н обозначает звук [н], буква Т обозначает звук [т]. Оба звука — согласные. Звук [н] — звонкий, а звук [т] — глухой.

**Минутка чистописания**

- На доске написаны буквы: *т, л, ж, е, н.*
- У. Внимательно посмотрите на данный ряд букв. Скажите, какую букву мы будем сегодня писать на минутке чистописания? В этом ряду она лишняя. Объясните почему.
- Д. Сегодня мы будем писать букву *е*. Эта буква лишняя, потому что она гласная, а остальные буквы — согласные.
- У. Определите порядок написания букв и элементов шрифта в цепочке:  
*Eel Eell Eelll Ee...*

- Д. В этой цепочке заглавная *Е*, строчная *е* чередуются с одним элементом шрифта, потом с двумя, тремя элементами и т. д.
- У. Напишите данную цепочку в предложенной последовательности.

### Словарно-орфографическая работа

На доске прикреплены картинки, на которых изображены предметы в следующей последовательности: *утка, чашка, ель, нитки, игла, кошка.*

- У. Сегодня мы познакомимся со словом, в котором есть буква *е*. Его вы должны назвать сами. Выделите первую букву в названии каждого изображенного на картинке предмета. Соедините буквы между собой в том порядке, в котором изображены предметы на картинках. Какое получилось слово?
- Д. Получилось слово *ученик*.
- У. Кого можно назвать учеником?
- Д. Учеником можно назвать человека, который где-либо учится.
- У. Где может учиться такой человек?
- Д. Он может учиться в школе.
- У. Учеником также называют человека, который учится в профессиональном училище.
- Теперь дайте полный ответ, что обозначает слово *ученик*?
- Д. Ученик — это человек, который учится в школе или в профессиональном училище.
- У. Найдите слово *ученик* в орфографическом словаре. Напишите его. Поставьте ударение. Подчеркните гласные, на которые не падает ударение. Какую гласную надо запомнить?
- Д. Надо запомнить гласную *е*.
- У. Составьте предложение, в котором слова *ученик* и *тетрадь* соединялись бы между собой с помощью любого третьего слова.

#### Варианты ответов:

- Ученик взял тетрадь.*  
*Ученик пишет в тетради.*  
*Тетрадь находится у ученика.*  
*Ученик спрятал тетрадь.*

### Изучение новой темы

На доске запись: *ее, река, на, мак, сос, лук, ник, то, играют, парта, ле.*

- У. Внимательно посмотрите, что написано на доске. Разделите написанное на две группы. Прочитайте, что вы отнесли к первой группе?

Д. *Река, мак, лук, играют, парта.*

У. Как можно назвать то, что вы отнесли к первой группе?

Д. Это слова.

У. Почему вы считаете, что это слова?

Д. Каждое слово имеет смысл, к нему можно задать какой-либо вопрос.

У. Что вы отнесли ко второй группе?

Д. *Ве, на, сос, ник, то, ле.*

У. Как называется то, что вы отнесли ко второй группе?

Д. Здесь написаны слоги.

У. Чем отличается слог от слова?

Д. Слог не имеет смысла, к нему нельзя задать вопрос.

У. Для чего нужны слоги?

Д. Из слогов составляются слова.

У. Составьте из данных слогов возможные слова.

Д. *Веник, вена, насос, сосна, лето.*

У. Из чего состоят слоги?

Д. Слоги состоят из букв.

У. Разделите слово *чтение* на слоги.

Д. *Чте-ни-е.*

У. Из каких букв состоит первый слог?

Д. Первый слог состоит из двух согласных и одной гласной.

У. Из каких букв состоит второй слог?

Д. Второй слог состоит из одной согласной и одной гласной.

У. Назовите состав третьего слога.

Д. Третий слог состоит из одной гласной.

У. Что общее имеется в трех слогах?

Д. В каждом слоге есть гласная.

У. В каком соотношении находится количество слогов в слове и количество гласных в нем?

Д. Сколько в слове гласных, столько и слогов в нем.

У. А сколько согласных может быть в слоге?

Д. Две, одна, ни одной.

У. Согласных в слове может быть одна, две и более, а может не быть совсем. Теперь давайте попробуем обобщить все, о чем мы сегодня говорили.

При необходимости учитель может дать план.

- Чем отличаются слова от слогов?
- Из чего состоят слоги?
- Из каких букв могут состоять слоги?
- Как определить количество слогов в слове с помощью гласных?

### Физкультминутка

У. Я буду произносить слова и слоги. Если я назову слово, вы делаете наклон вправо, если произнесу слог — влево.  
*Сад, ре, жар, со, зима, гра, зо, стал, грачи, ол, ежик, ду.*

### Закрепление

#### Упражнение 1

Назовите общую часть для слов, которые начинаются со следующих букв:



Распределите полученные слова на две группы. Дайте характеристику каждой группе. Напишите слова по памяти.

Справка:

общая часть слов: *-ень*.

#### Упражнение 2

Соберите слова из рассыпанных букв. Напишите полученные слова в порядке возрастания в них количества слогов. Подчеркните гласные, правописание которых надо запомнить.

*ратетдь, мод, налле, дашкаран*

Справка:

*тетрадь, дом, пенал, карандаш.*

#### Упражнение 3

Из букв каждого слова составьте новые слова. Напишите их, где можно разделяя на слоги. Какие слова не делятся на слоги? Почему?

Исходные слова:

*икра  
добро  
газета  
барабан  
гитара  
жаворонок*

Справка:

*рак  
род, бор  
газ, таз  
баран, бар, раб  
тигр, тара, тир  
ворона, кожа, жар, вор, кран*

#### Упражнение 4

Вставьте в скобки слово, которое было бы одновременно последним слогом первого образованного слова и началом второго. Полученные слова распределите на две группы. Напишите их, подчеркните гласные, правописание которых надо запомнить.

Исходные слова:

*за (...) ок  
ще (...) од  
при (...) енки  
баш (...) ушка*

Справка:

*нос  
гол  
вал  
мак*

#### Упражнение 5

Задание 1:

а) вместо вопросительного знака напишите подходящее слово;

б) найдите общие признаки двусложных слов:

*в (а, о) да куст н (а, о) ра  
крот р (о, а) са ?*

Справка:

а) любое слово, состоящее из одного слога, например, *стол*;  
б) состоят из четырех букв; начинаются со звонких твердых согласных; ударение падает на второй слог; с безударной *о*, написание которой надо проверить.

Задание 2:

а) напишите подходящее слово вместо вопросительного знака;

б) объясните правописание слов первого столбика:

*к (о, а) ра рама маки  
тр (а, о) ва вата ?*

**Справка:**

а) слово, первым слогом которого является слог предыдущего слова. Например: *тазик, тара, таран*.

**Задание 3:**

а) напишите подходящее слово вместо вопросительного знака;

б) объясните выбор гласной буквы в словах двух последних столбиков:

<i>море</i>	<i>др (о, а) ва</i>	<i>стр (и, е) ла</i>
<i>кони</i>	<i>пл (о, а) ты</i>	?

**Справка:**

а) слово, в первом слове которого три согласные. Например: *строка*.

**Задание 4:**

а) определите, какую цифру следует поставить вместо вопросительного знака;

б) какое из трех данных слов может быть проверочным? Почему.

<i>росы</i>	<i>росинка</i>	<i>росистые</i>
2	3	?

**Упражнение 6**

Соедините данные слоги, чтобы получилось возможно большее количество названий грибов. Составленные слова напишите и подчеркните в них известные вам орфограммы. Какие виды слогов вам встретились?

*мас-под-лѐ-бе-нок-рѐ*  
*зо-вик-сы-ры-ро-жик-еж-ка*  
*под-вол-о-нуш-си-ка-но-ли-вик-сич-ка*

**Справка:**

*масленок, подберезовик, сыроежка, рыжик, подосиновик, волнушка, лисичка.*

**Упражнение 7**

Определите, какой слог будет следующим. Сгруппируйте исходные и полученные слова по орфограммам:

а) <i>мо ло ко</i>	б) <i>со ба ка</i>	в) <i>ра бо та</i>
<i>ре жа ?</i>	<i>ты сы ?</i>	<i>зум гач ?</i>

**Справка:**

а) слог-слияние, который начинается со звонкого согласного (например, *за*);

б) слог-слияние, который начинается с глухого согласного (например, *ша*);

в) слог, состоящий из согласного, гласного, согласного (например, *ран*).

**Упражнение 8**

Образуйте слова, добавляя указанное количество букв к имеющимся в каждой строке. Полученные слова распределите на три группы. Обоснуйте свою классификацию. Группы слов запишите, деля их на слоги.

**Исходные данные:**

*гол \_\_\_*  
*гол \_\_\_*  
*\_гол \_*  
*\_гол \_*  
*\_\_гол \_*  
*\_\_гол \_*

**Справка:**

*голубь*  
*голова*  
*иголка*  
*уголек*  
*гоголь*  
*щеголь*

**Упражнение 9**

Исходное слово разделите на слоги. С каждым слогом составьте новое слово так, чтобы безударный слог исходного слова оставался безударным в полученном слове, а ударный — ударным. Из каких видов слогов состоят исходные и полученные слова?

**Исходные слова:**

*магазин, города.*

**Справка:**

*Малина, гараж, резинка.*  
*Гора, рояль, дача.*

**Упражнение 10**

Прочитайте внимательно текст. Какая мысль в тексте требует пояснения? Составьте и включите в него нужное предложение. Напишите текст, вставляя пропущенные буквы. Найдите в нем слова, которые состоят из следующих слогов:

а) СГ + СГ; б) СГ + СГ + СГ + СГ; в) СГС + СГ.

*Дикобраза называют ж...вым кактусом. Любимая его пиц...: клубни, луковицы, к...ренья, дыни, м...лодые поч...тки кукурузы. Крепкими зубами он легко перегрызает проволочную сетку.*

**Справка:**

Требует пояснения мысль, почему дикобраза называют живым кактусом (у него длинные колючие иглы).

## УРОК 3

ТЕМА: ОБОЗНАЧЕНИЕ МЯГКОСТИ СОГЛАСНЫХ  
ГЛАСНЫМИ БУКВАМИ

## Мобилизующий этап

На наборном полотне карточки с буквами расставлены следующим образом:

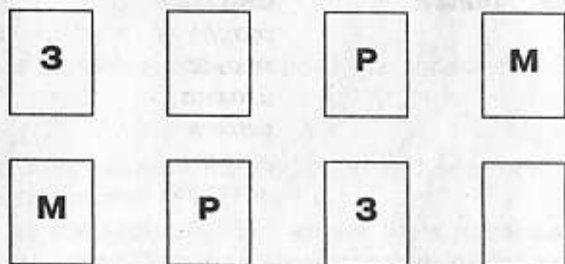

- У. Какие три перестановки карточек с буквами надо сделать в нижнем ряду, чтобы в обоих рядах буквы располагались одинаково?
- Д. Карточку с буквой М в нижнем ряду надо поставить в свободный кармашек. Карточку с буквой З поместить в тот кармашек, где буква М. Карточку с буквой Р положить в кармашек, где была буква З. Теперь буквы в верхнем и нижнем ряду находятся в одинаковом порядке.
- У. Какие звуки обозначают буквы М, Р, З и каковы их общие качества?
- Д. Буква М обозначает звук [м], буква Р — звук [р], буква З — звук [з]. Все три звука согласные, звонкие, могут быть твердыми и мягкими.

## Минутка чистописания

- У. В каждом из данных слов пропущена одинаковая буква один или два раза:  
*м...ч, р...д, в...з, д...д..., н...н..., м...мл...*  
Какая это буква?
- Д. В данных словах пропущена буква я.
- У. Что обозначает слово *вяз*?

- Д. Вяз — это большое дерево с крепкой древесиной.
- У. Кого называют *мямлей*?
- Д. Мямлей называют вялого, нерешительного человека.
- У. Определите порядок следования букв в данном ряду:  
*Яб Яяц Яяв Яяш Яя...*
- Д. Заглавная Я, строчная я чередуются с согласными буквами с начала и конца алфавита.
- У. Продолжите данную запись до конца строки, ориентируясь на алфавит.

## Словарно-орфографическая работа

На картинках изображены животные: заяц, мышь, кот. Под каждой картинкой — соответствующее ей слово-схема.

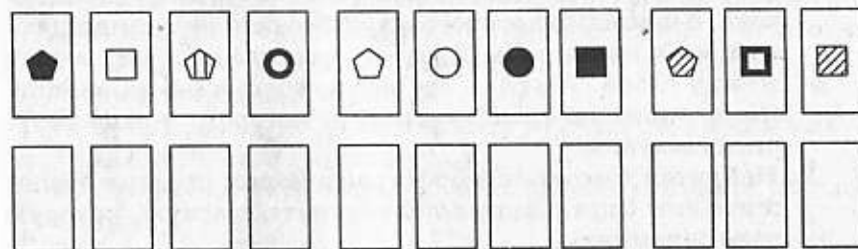

## Задание

Вписать в пустые клетки названия животных. С помощью найденного шифра отгадать новое слово.



- У. Какое слово было зашифровано?
- Д. Было зашифровано слово *язык*.
- У. Слово *язык* необычное. У него много значений. Какие значения этого слова вы можете назвать?
- Д. Язык — это орган, который находится во рту. Он есть у человека и животных.
- У. Для чего нужен язык человеку?
- Д. С помощью языка человек определяет вкус пищи.
- Д. При участии языка образуются звуки речи.

- У. Какое значение имеет слово *язык*, когда употребляется в словосочетаниях: *русский язык, немецкий язык* и т. д.?
- Д. С помощью языка люди общаются между собой. Каждый народ говорит на своем языке.
- У. Определите значение слова *язык* в сочетаниях: *язык жестов, язык дорожных знаков*.
- Д. Здесь имеются в виду знаки, с помощью которых передаются необходимые сведения.
- У. В фильмах о войне часто звучат такие фразы: *захватили языка, привели языка*. Какое значение имеет слово *язык* в данных фразах?
- Д. Язык — это пленный человек, от которого можно получить нужные сведения.
- У. Что вы узнали сегодня о слове *язык*?
- Д. Слово *язык* имеет много значений. Это орган во рту человека, с помощью которого определяется вкус пищи и образуются звуки речи. Язык — средство общения людей между собой. Язык — это набор специальных знаков. Язык — это пленный человек, от которого можно получить сведения.
- У. Найдите слово *язык* в орфографическом словаре. Напишите его. Определите и подчеркните гласную, которую надо запомнить.
- В левом столбике написаны обороты, в которых имеется слово *язык*. Подберите к ним подходящие по смыслу слова или словосочетания из правого столбика.
- |                             |                                    |
|-----------------------------|------------------------------------|
| <i>злой язык</i>            | <i>помолчать</i>                   |
| <i>длинный язык</i>         | <i>сплетник</i>                    |
| <i>придержаться языка</i>   | <i>умеет говорить</i>              |
| <i>распустить язык</i>      | <i>вкусно</i>                      |
| <i>прикусить язык</i>       | <i>заниматься пустой болтовней</i> |
| <i>тянуть за язык</i>       | <i>сказать не подумав</i>          |
| <i>языком чесать</i>        | <i>болтливый человек</i>           |
| <i>язык проглотить</i>      | <i>заставлять говорить</i>         |
| <i>сорвалось с языка</i>    | <i>внезапно замолчать</i>          |
| <i>язык хорошо подвешен</i> | <i>говорить лишнее</i>             |

### Изучение нового материала

На доске написаны пары слов:  
роет — реет

<i>нос</i>	—	<i>нёс</i>
<i>выл</i>	—	<i>вил</i>
<i>лук</i>	—	<i>люк</i>
<i>пальцы</i>	—	<i>пяльцы</i>

- У. Прочитайте написанные пары слов. Значение каких слов вам непонятно? Что объединяет все написанные на доске слова?
- Д. Все слова начинаются с согласных букв.
- У. Произнесите и сравните выделенные согласные звуки в каждой паре слов. Чем они отличаются?
- Д. В левом столбике твердые согласные, в правом — мягкие.
- У. От чего зависят мягкость и твердость согласных?
- Д. Мягкость и твердость согласных зависят от следующих за ними букв.
- У. Какие буквы обозначают мягкость согласных звуков?
- Д. Мягкость согласных звуков обозначают буквы *е, ё, и, ю, я*.
- У. При каком условии буквы *е, ё, и, ю, я* обозначают мягкость согласных звуков.
- Д. Буквы *е, ё, и, ю, я* обозначают мягкость согласных звуков, если стоят после них.
- У. Сформулируйте вывод об обозначении мягкости согласных.
- Д. Согласные бывают мягкими и твердыми. Мягкость согласных звуков на письме обозначают буквы *е, ё, и, ю, я*, если они стоят после них.
- При необходимости учитель может дать план.
- На какие группы делятся согласные звуки по твердости-мягкости?
  - Какие буквы обозначают мягкость согласных на письме?
  - При каком условии буквы *е, ё, и, ю, я* обозначают мягкость согласных звуков?

### Физкультминутка

- У. Встаньте, пожалуйста. Внимательно слушайте слова, которые я буду произносить. Если я назову слово, в котором есть мягкий согласный, вы делаете поворот направо; если в слове нет мягких согласных — поворот налево.  
*Мир, сон, пел, жар, мел, свет, суп, лес, флот, нет, мял, дом, шар, вёл, пил, стол.*

## Закрепление

## Упражнение 1

Прочитайте. Распределите слова в два столбика. Напишите их. Подчеркните буквы, которые обозначают мягкость согласных.

*Бор, лес, юла, плот, мед, нос, нес, ров, рев, дорога, река, труд, дело, сила, игра, яма.*

## Упражнение 2

Прочитайте цепочки слов. Напишите их, устранив лишнее слово. Ответы обоснуйте.

*колос, удар, поле, уголок  
кусты, капля, пена, звено  
люди, село, лютик, люки  
лед, мед, клев, рис  
вес, перец, вяз, лев*

Подчеркните буквы, обозначающие мягкость согласных.

## Упражнение 3

Найдите общую часть для следующих слов:



Образованные слова распределите на две группы. Запишите каждую в отдельный столбик. Что объединяет обе группы слов?

Справка:

общая часть слов *-ина*.

## Упражнение 4

Прочитайте написанные в столбик слова. Постарайтесь их запомнить (через 1—2 минуты слова с доски стираются). Напишите слова в строчку по памяти. Подчеркните в них мягкие согласные. Какое слово является в цепочке лишним? Почему?

*ключ  
береза  
ребята  
лето  
клен*

*орел*

*елки*

*пила*

## Упражнение 5

Прочитайте вслух словосочетания. Постарайтесь их запомнить. (Словосочетания читаются учащимися дважды, после чего последние слова в них стираются.) Ориентируясь на первые слова, напишите в строчку по памяти вторые слова каждой пары. Подчеркните лишнее слово в полученной цепочке. Ответ обоснуйте.

*зеленая осина*

*морской берег*

*тяжелая работа*

*спелая вишня*

*далекие звезды*

*красная свекла*

## Упражнение 6

Прочитайте. Установите связь между словами в левой части примера. Выберите одно слово из четырех, написанных в скобках, и образуйте пару слов в правой части примера. Выбор слов обоснуйте. Слова исходных и полученных пар распределите на возможное количество групп в связи с изучаемым правилом. Группы слов напишите, подчеркните в них гласные, обозначающие мягкость согласных.

*вода — жажда*

*ложка — каша*

*птица — гнездо*

*коса — трава*

*пицца (хлеб, голод, рот, еда)*

*вилка (масло, тарелка, мясо, посуда)*

*человек (люди, работа, дом, дети)*

*бритва (сталь, инструменты, острая, волосы)*

## Варианты ответов:

*вода, жажда, голод, ложка, каша, коса, трава, дом, волосы;*

*пицца, вилка, мясо, птица, гнездо, бритва;*

*человек.*

## Упражнение 7

Напишите в строчку слова, которых нет в первом столбике. Какое слово в полученной цепочке является лишним? Почему?

*зверек*

*сын*

*роза*

*стебелек*

*балкон*

*батон*

*пишут*

*горка*

*клюква*

*ясный*

*уголек*

*лето*

*туфля*

*стебелек*

*свекла*

*зверек*



**Упражнение 8**

Прочитайте. Вместо вопросительного знака вставьте подходящее слово. Напишите. Подчеркните буквы, обозначающие мягкость согласных.

- |              |        |          |
|--------------|--------|----------|
| а) лиса      | река   | очки     |
| маки         | дети   | ?        |
| б) ягода     | фрукты | ?        |
| лес          | ?      | огород   |
| в) картофель | вишня  | помидоры |
| репа         | яблоки | ?        |

**Справка:**

- а) любое слово с ударением на первом слоге и гласной, обозначающей мягкость согласного;  
 б) сад; одно из названий овощей;  
 в) одно из названий овощей.

**Упражнение 9**

Прочитайте пары слов. Найдите их общие и отличительные признаки. Дайте обоснованный ответ.

Напишите в строчку слова данных пар, сначала имеющие мягкие согласные, затем — все остальные.

- |      |   |        |
|------|---|--------|
| утро | — | вечер  |
| река | — | озеро  |
| дуб  | — | береза |

**Образец рассуждения:**

Утро и вечер — время суток. Утро — это начало дня, вечер — его завершение.

**Упражнение 10**

Напишите. Поставьте, где нужно, знаки препинания. Строчные буквы замените прописными.

Дятел лечит деревья он клювом долбит кору и языком достает личинки язык у дятла длинный, липкий, с зазубринками насекомые прилипают и накалываются на него какая полезная птица

Определите, что вы написали. Задайте вопросы к каждому предложению и к тексту в целом. Подчеркните слова, в которых имеются только твердые согласные.

**УРОК 4****ТЕМА: МЯГКИЙ ЗНАК НА КОНЦЕ СЛОВА****Мобилизующий этап**

Расположение карточек с буквами на наборном полотне:

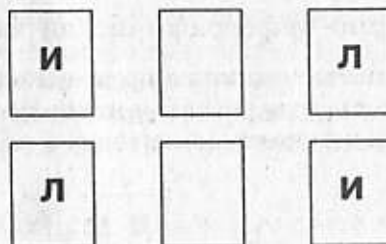

- У. Какие три перестановки карточек с буквами надо сделать в нижнем ряду, чтобы в обоих рядах буквы располагались одинаково? Дайте два правильных ответа.
- Д. В этой задаче возможны два решения. Первое: карточку с буквой Л в нижнем ряду надо переставить в свободный кармашек. На ее место поставить карточку с буквой И. Карточку с буквой Л поместить в кармашек, где была буква И. Второе: карточку с буквой И в нижнем ряду поставить в свободный кармашек. На ее место — карточку с буквой Л. Карточку с буквой И поместить в кармашек, где была буква Л. В первом и во втором случаях карточки с буквами имеют одинаковый порядок в обоих рядах.
- У. Назовите качества звуков, обозначенных буквами Л и И.
- Д. Буква Л обозначает звук [л]. Он согласный, звонкий, может быть твердым и мягким. Буква И обозначает звук [и]. Он гласный, может быть ударным и безударным.

**Минутка чистописания**

На доске написан ряд букв: е, ё, ю, я, и, ь.

- У. Найдите лишнюю букву в данном ряду.
- Д. Лишняя буква — мягкий знак, так как она не обозначает звука.
- У. Верно. Однако у этих букв есть общее свойство. Об этом вы узнаете на сегодняшнем уроке. А пока минутка чис-

тописания. Определите порядок написания элементов шрифта и букв в данной цепочке:

*Ььь Ьь Ьь...*

- Д. Между двумя элементами шрифта пишутся сначала три буквы *ь*, затем две и одна.  
У. Напишите цепочку, состоящую из элементов шрифта и букв в указанном порядке, до конца строки.

### Словарно-орфографическая работа

- У. Сегодня мы познакомимся с новым словом. Вы его сможете определить, если расположите прямоугольники в порядке увеличения количества точек в каждом из них.



Какое слово вы составили?

- Д. Мы составили слово *медведь*.  
У. Кто такой медведь?  
Д. Медведь — крупное хищное животное.  
У. Какие признаки этого животного вы можете назвать? (Учитель показывает картинку с изображением медведя.)  
Д. У него длинная шерсть и толстые ноги.  
У. Скажите полностью, что обозначает слово *медведь*.  
Д. Медведь — это крупное хищное животное с длинной шерстью и толстыми ногами.  
У. Каким медведь изображается в сказках?  
Д. В сказках медведь глуповатый, неуклюжий, косолапый.  
У. На самом же деле медведь — это умный, ловкий, очень сильный, быстрый и хитрый зверь. Если он от кого-либо убегает, его трудно догнать. Когда крадется к своей добыче, ни одна веточка не хрустнет под его лапами. А что делает медведь зимой?  
Д. Медведь зимой спит.

У. Верно, но при этом лапу он не сосет. Это выдумки. В каком еще смысле употребляется слово *медведь*?

Д. Медведем называют неуклюжего, неповоротливого человека.

У. А еще медведь — это мед едящий (от слова *еда*) зверь. Зная это качество медведя, легко запомнить правописание данных слов.

(Учитель пишет на доске: *мед едящий (еда)*.)

Глядя на слова, от которых образовалось слово *медведь*, скажите, как вы его напишете. (Дети произносят слово *медведь* так, как оно пишется.)

Проверьте по словарю и напишите слово *медведь* в тетрадь. Какую букву надо подчеркнуть и запомнить?

Д. Букву *е*.

**Первый вариант** введения нового слова в активный словарь учащихся.

У. Соотнесите по смыслу написанное слева и справа.

*Голодать, скудно питаться.*

*Медведь на ухо наступил.*

*Отдаленное глухое место.*

*Сосать лапу.*

*Отсутствие музыкального слуха.*

*Медвежья услуга.*

*Попытка сделать что-либо хорошее с плохим результатом.*

*Медвежий угол.*

*Раньше времени говорить о результатах дела, которое еще не закончено.*

*Делить шкуру неубитого медведя*

**Второй вариант**

У. Назовите предметы, противоположные слову *медведь* по разным признакам. Дайте полный ответ.

**Варианты ответов:**

*Медведь и птица противоположны по способу передвижения: медведь ходит, а птица летает.*

*Медведь и камень: представляют собой живой и неживой предметы.*

*Медведь и змея противоположны по особенностям телесного покрова: у медведя — лохматая шерсть, а у змеи — гладкая кожа.*

### Изучение нового материала

На доске написаны слова: *шест* — *шесть*.

У. Прочитайте слова. Что обозначает слово *шест*?

Д. Шест — это длинная палка.

У. Что обозначает слово *шесть*? (Учитель показывает карточку с цифрой 6 и шесть каких-либо предметов.)

Д. Шесть — это цифра и число.

У. Сравните слова *шест* и *шесть* по числу букв.

Д. В слове *шест* на одну букву меньше.

У. Что можете сказать о числе звуков в данных словах?

Д. Количество звуков в данных словах одинаковое.

У. Как вы это объясните?

Д. Буква *ь* звука не обозначает.

У. Одинаково ли произносится звук [т] в первом и втором словах?

Д. В первом слове звук [т] звучит твердо, во втором — мягко.

У. Какая буква показывает, что согласный *т* во втором слове надо произносить мягко?

Д. Мягкий знак показывает, что согласный *т* во втором слове надо произносить мягко.

У. В какой позиции мягкий знак обозначает мягкость согласного?

Д. Мягкий знак обозначает мягкость согласного, если находится после него.

У. Какой вывод можно сделать?

Д. Мягкий знак не обозначает звука. Он показывает, что находящийся перед ним согласный произносится мягко.

У. Какие еще буквы, наряду с мягким знаком, обозначают мягкость согласных, если стоят после них?

Д. Кроме мягкого знака мягкость согласных обозначают гласные *е, ё, ю, я, и*, если находятся после них.

### Физкультминутка

Учитель читает стихотворение четко и неторопливо, проговаривая каждое слово. Дети, услышав слово с мягким знаком на конце, должны присесть, хлопнув в ладоши над головой, и встать.

Мягкий знак, мягкий знак —

Без него нельзя никак.

Без него не написать:

*Тридцать, двадцать, десять, пять.*

Вместо *шесть* получим *шест*

Вместо *есть* напишем *ест*.

### Закрепление

#### Упражнение 1

Прочитайте. Разделите слова на две группы. Напишите слова в столбик парами. Чем отличаются слова в левом столбике от слов в правом?

*Мел, брат, есть, мель, ель, ест, ел, угол, хор, уголь, хорь, брат.*

Образец: *мел — мель.*

#### Упражнение 2

Прочитайте. Из заключенных в скобки слов выберите одно, подходящее по смыслу. Напишите составленные предложения, подчеркивая орфограммы. Найдите общее в выбранных словах. (*Сентябр..., октябрь..., февраль..., ноябрь..., апрель...*) — *месяц зимы.*

(*Год, месяц, неделя, ден..., поденельник*) — *время суток.*

(*Июн..., осен..., вторник, вечер, каникулы*) — *время года.*

(*Гус..., лебед..., ворона, снегир..., сорока*) — *певчая птица.*

#### Упражнение 3

К двум данным словам допишите подходящее по смыслу третье, в котором букв больше, чем звуков. Выбор слов обоснуйте. Орфограммы подчеркните.

1. Ручка	2. Свекла
<i>п (е, и) нал</i>	<i>репа</i>
?	?
3. Д (е, и) ван	4. Л (е, и) са
<i>стол</i>	<i>волк</i>
?	?

Варианты ответов:

1. Портфель. 2. Картофель. 3. Кровать. 4. Лось.

#### Упражнение 4

Составьте цепочку слов, в которой каждое последующее сло-

во начинается с последней буквы предыдущего слова, обозначающей звук. Во всех словах звуков должно быть меньше, чем букв. Подчеркните все буквы, обозначающие мягкость согласных.

**Исходные слова:**

*сентябрь, огонь, медведь.*

**Образец:**

*деталь — лебедь — день — ноль — лошадь — дельфин — нить — тополь — лось — соль.*

**Упражнение 5**

Прочитайте внимательно примеры. Какая связь между словами в левой части? Составьте подобную пару, выбрав одно из пяти слов, заключенных в скобках. Слова-ответы сгруппируйте по орфограммам.

сад — яблоня	огород (забор, морковь, колодец, скамейка, цветы)
глаза — очки	нога (тело, костыль, пыль, движение, обувь)
птица — клюв	волк (рычание, лес, мясо, пасть, охота)
хлеб — пекарь	дом (город, строитель, жилище, дверь, вагон)
стол — дерево	нож (стол, вилка, сталь, пицца, скатерть)
цветок — ромашка	дерево (сад, земля, роса, тополь, листья)

**Упражнение 6**

Назовите общую часть для всех групп слов, которые начитаются с указанных букв. Сравните полученные группы слов. Что в них общее? Какие различия? Найдите лишнее слово в каждой группе. Напишите слова первой группы в прямом алфавитном порядке, слова второй группы — в обратном.

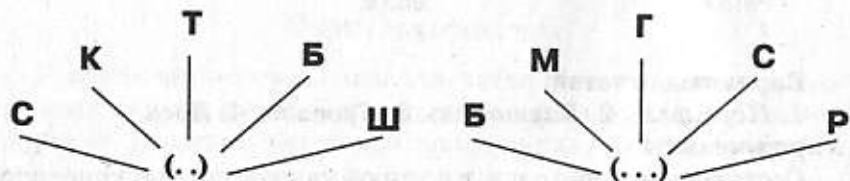

**Справка:**

общая часть для первой группы слов -ок, для второй -оль.

**Упражнение 7**

Прочитайте написанные пары слов. В каждой из них найдите смысловое сходство и различие. Дайте обоснованный ответ. Пары слов напишите по памяти. Подчеркните орфограммы, устно объясните правописание слов.

*книга — тетрадь*

*школа — учитель*

*снег — дождь*

*весна — осень*

**Образец:**

*Весна и осень — времена года; весной природа оживает, осенью — увядает.*

**Упражнение 8**

Прочитайте цепочки слов. Исключите в них лишнее слово. Ответ обоснуйте. Оставшиеся в цепочках слова напишите по памяти. Орфограммы подчеркните.

*дуб, дерево, ольха, тополь, береза*

*дождь, снег, осадки, иней, град*

*секунда, час, год, день, неделя*

**Упражнение 9**

Напишите слова, которых нет во втором столбике. Подчеркните в них буквы, обозначающие мягкость согласных.

лень	сон
лен	двор
шить	март
март	лен
декабрь	озеро
дверь	весло
двор	избушка
толь	барсук
руль	клуба

**Упражнение 10**

Вместо вопросительного знака поставьте подходящую цифру или букву. Ответ обоснуйте. Слова с мягким знаком напишите по памяти.

**Задание 1**

Слон    окунь    комар  
ж        р            ?

**Вариант ответа:**

Слон — животное, поэтому под этим словом написана буква ж; окунь — рыба, отсюда буква р; комар — насекомое, значит надо написать букву н.

**Задание 2**

луг        брат        сеть  
3/3        4/4        ?

**Вариант ответа:**

В слове луг 3 буквы и 3 звука; в слове брат — 4 буквы и 4 звука; в слове сеть — 4 буквы и 3 звука, значит надо написать 4/3.

**Задание 3**

Букварь        кровать        ель  
к                м                ?

**Вариант ответа:**

Букварь — книга, поэтому под этим словом написана буква к; кровать — мебель, отсюда буква м; ель — дерево, значит надо написать букву д.

**УРОК 5****ТЕМА: МЯГКИЙ ЗНАК В СЕРЕДИНЕ СЛОВА****Мобилизующий этап**

На наборном полотне следующее расположение карточек с буквами:



- У. Какие четыре перестановки карточек с буквами следует сделать в нижнем ряду, чтобы в обоих рядах буквы находились в одинаковой последовательности?
- Д. Карточку с буквой Ж в нижнем ряду надо поставить в пустой кармашек. В освободившийся кармашек после перестановки буквы Ж можно поместить карточку с буквой Ч. В пустой кармашек, где была буква Ч, поставим карточку с буквой Ш. В пустой кармашек, где была буква Ш, перенесем карточку с буквой Ж. Теперь буквы в обоих рядах находятся в одинаковой последовательности.
- У. Какую букву можно добавить к буквам Ж, Ш, Ч?
- Д. К данным буквам можно добавить букву Щ. Это шипящие согласные.

**Минутка чистописания**

- У. Букву, которую мы сегодня будем писать, вы определите сами, расшифровав данную запись:
- |   |   |   |
|---|---|---|
| 5 | 3 | 1 |
| д | е | ? |
- Д. Запись можно расшифровать следующим образом. Буква д в алфавите 5-я по счету, буква е — 3-я, значит 1-я буква — а. Сегодня мы будем писать букву а.

- У. Определите последовательность букв в данном ряду:  
*Ааб Аав Ааз Аа...*
- Д. Заглавная *А*, строчная *а* чередуются с согласными буквами алфавита.
- У. Напишите этот ряд до конца строки, соблюдая указанную последовательность.

### Изучение нового материала

На доске написаны слова: *карась, яблонька, апрель, лошадь, альбом, пальцы.*

- У. Прочитайте написанные слова. Что в них общего?
- Д. Все слова имеют мягкий знак.
- У. На какие две группы можете разделить эти слова?
- Д. По количеству слогов и по местонахождению мягкого знака в слове.
- У. Распределите слова на группы в зависимости от местонахождения мягкого знака, запишите их столбиком.
- Д. *карась яблонька*  
*апрель альбом*  
*лошадь пальцы*
- У. Какое место занимает мягкий знак в словах первого столбика?
- Д. Мягкий знак стоит в конце слова после согласной.
- У. Какова его роль в этом случае?
- Д. Мягкий знак показывает, что согласный звук перед ним произносится мягко.
- У. Какое место занимает мягкий знак в словах второго столбика?
- Д. Мягкий знак находится в середине слова между двумя согласными.
- У. Какой из двух согласных произносится мягко?
- Д. Мягко произносится согласный, который стоит перед мягким знаком.
- У. Какова же роль мягкого знака во втором случае?
- Д. Мягкий знак, находящийся между двумя согласными, показывает, что стоящий перед ним согласный произносится мягко.
- У. Какой общий вывод можно сделать?
- Д. Мягкий знак в конце слова после согласной буквы и в се-

редине слова между двумя согласными показывает, что согласный звук перед ним произносится мягко.

### Физкультминутка

- У. Я буду произносить слова. Если звучит слово с мягким знаком в конце после согласной, вы хлопаете в ладоши; если с мягким знаком в середине слова между согласными — приседаете; если произнесу слово без мягкого знака — топаете ногами.  
*Тень, школьник, палка, боль, пилка, борьба, мель, зверьки, уголки, плыть, мальчик, зорька, окунь.*

### Словарно-орфографическая работа

- У. Слово, с которым мы познакомимся на уроке, вы узнаете, если прочитаете написанное через одну букву:

П	О	А	Г	Л	Ш	Ь	И	Т	У	О
---	---	---	---	---	---	---	---	---	---	---

- Д. Получилось слово *пальто*.
- У. Что такое пальто?
- Д. Пальто — это одежда.
- У. Но брюки, майка, платье — это тоже одежда. Какая между ними разница?
- Д. Пальто — это верхняя одежда.
- У. Верно. Это слово пришло в русский язык из французского, в котором много лет назад оно обозначало домашнюю одежду типа халата. В современном языке слово *пальто* обозначает верхнюю одежду.
- Найдите слово *пальто* в орфографическом словарики, напишите его, поставьте ударение, подчеркните все имеющиеся в нем орфограммы.
- Скажите, как можно использовать пальто в жизни. Ответьте полным предложением?

#### Варианты ответов:

*Пальто надевают в холодное и прохладное время года.*  
*Пальто можно укрыться вместо одеяла.*

Пальто можно подстелить, чтобы было теплее и мягче.  
Пальто можно использовать как перегородку.  
Пальто можно применить в дождь как зонтик. И т. д.  
У. Придумайте примеры фантастического характера.

#### Варианты ответов:

Пальто можно использовать как ковер-самолет.  
Из пальто можно соорудить скатерть-самобранку.  
С помощью электрических деталей создать пальто-электрогрелку. И т. д.

### Закрепление

#### Упражнение 1

Внимательно слушайте слова. Напишите их, распределяя в три столбика: с мягким знаком в конце слова; с мягким знаком в середине слова между согласными; без мягкого знака. Орфограммы подчеркните.

Июль, пеньки, пузырьки, нитки, учить, рыть, морковь, дверь, кустик, ступенька, песня, жильцы, голубь, гости, сильный.

#### Упражнение 2

Составьте словосочетания, соединяя слова из левой и правой частей. Напишите их, разделяя слова с мягким знаком в середине для переноса.

стальная	ветер
старенький	огоньки
ясная	портфель
большое	село
морская	зорька
яркце	игла
сильный	галька

#### Упражнение 3

Прочитайте написанные пары слов. Постарайтесь их запомнить (через 1—2 минуты вторые слова каждой пары стираются). Ориентируясь на первое слово, напишите по памяти в строчку второе слово каждой пары. Подчеркните орфограммы.

рисунок — альбом                      конверт — письмо

пуговица — пальто  
нога — коньки

поляна — пеньки  
волосы — шпилька

#### Упражнение 4

Прочитайте. Какая связь между словами в левой части примера? Составьте подобную пару в правой части, выбрав одно слово из четырех, заключенных в скобки. Выбор слова обоснуйте. Орфограммы подчеркните. Слова-ответы запишите в алфавитном порядке.

учитель — ученик

врач (больница, градусник, температура, больной)

шнурок — ботинок

пуговица (магазин, пальто, нитки, пришивать)

снег — лыжи

лед (каток, зима, коньки, скользить)

легкий — тяжелый

слабый (крепкий, храбрый, бесстрашный, сильный)

#### Упражнение 5

Прочитайте. Выберите правильный вариант ответа. Напишите, вставляя пропущенные буквы.

В середине слова пишется мягкий знак в словах:

зон...тик, яс...ли, кис...ти, чер...вяк, кос...ти, пес...ня;  
ел...ник, пал...цы, мел...ницы, кол...цо, зор...ка.

#### Упражнение 6

Прочитайте. Найдите правильный ответ, обоснуйте его. Напишите слова выбранной группы, разделяя их на слоги.

Слова	Ответы		
	1	2	3
огон...ки	огон...ки	огон...ки	огон...ки
школ...ник	школ...ник	школ...ник	школ...ник
колхоз...ник	ел...ник	колхоз...ник	мален...кий
ел...ник	мален...кий	мален...кий	бор...ба
мален...кий	бор...ба	ел...ник	медвед...
бор...ба			
медвед...			

**Упражнение 7**

Прочитайте предложения. Составьте из них текст, соблюдая следующую последовательность:

- 1-е предложение — со словом, имеющим мягкий знак в конце;
- 2-е предложение — со словом, имеющим мягкий знак в середине между согласными;
- 3-е предложение — со словом, имеющим мягкий знак в конце;
- 4-е предложение, в котором есть два слова с мягким знаком в конце и одно слово с мягким знаком в середине между согласными одновременно.

*У него бол...шие ветвистые рога.*

*В чаще леса скрылся лос... .*

*Лос... — сил...ный звер... .*

*Он ест травку и ветки, любит сол... .*

**Упражнение 8**

Прочитайте цепочки слов. В каждой из них исключите лишнее слово. Ответ обоснуйте. Оставшиеся в цепочке слова напишите в алфавитном порядке. Подчеркните слова, которые нельзя переносить.

*лень, день, тень, играть*

*шить, читать, жить, совесть*

*гор...кий, сил...ный, бол...шой, пен...*

*лис...тик, сосул...ка, зон...тик, дож...дик.*

**Упражнение 9**

Прочитайте слова. Напишите их, вставляя пропущенные буквы.

**Исходные слова:**

*рыс..., кист..., ден..., жил...цы, пит..., дат..., жал..., взят..., угол..., крыл...цо, зор...ка, пен...ки, кон... .*

□	□	□	ь	□	□	□	ь	□	□
---	---	---	---	---	---	---	---	---	---

□	□	□	□	ь	□	□	□	□	ь	□	□
---	---	---	---	---	---	---	---	---	---	---	---

**Упражнение 10**

Прочитайте. Напишите предложения в порядке увеличения в них количества слов с мягким знаком в конце и в середине слова между согласными. Вставьте пропущенные буквы. Можно ли назвать написанное текстом? Почему? Устно из предложений составьте текст.

*Мал...чики ск...л...зят по л...ду на к...н...ках.*

*Бел...чка скрылас... в густом ел...нике.*

*На сн...гу в...днелис... сл...ды мален...кого звер...ка.*





## УРОК 6

## ТЕМА: УДАРНЫЕ И БЕЗУДАРНЫЕ ГЛАСНЫЕ

## Мобилизующий этап

На доске вычеркивается игровое поле с девятью (далее с двенадцатью) квадратами. В каждом квадрате-домике живет одна буква. От домика к домику прыгает зайчик *наискось через дорожку* (в дальнейших заданиях второй группы характер ходов сохраняется).

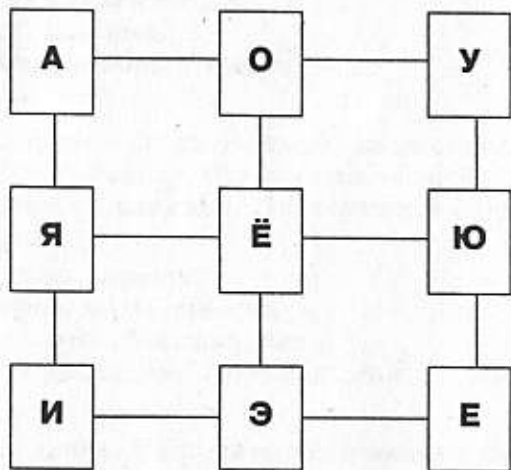

- У. В домик с какой буквой может прыгнуть зайчик, если он находится в домике с буквой А?
- Д. Зайчик из домика с буквой А может попасть в два домика: домик с буквой Ю и домик с буквой Э, так как он прыгает наискось через дорожку.
- У. Охарактеризуйте буквы, напечатанные на игровом поле, и звуки, которые они обозначают. Какой буквы здесь не хватает?
- Д. На игровом поле мы видим гласные буквы. Гласных букв 10. Не хватает буквы Ы. Гласные буквы обозначают гласные звуки. Гласных звуков шесть: [а], [о], [у], [ы], [и], [э]. Они бывают ударными и безударными.

## Минутка чистописания

- У. Внимательно посмотрите на полотно с набором букв. Определите, какую букву мы сегодня будем писать на минутке чистописания. Она встречается в каждой строке данного набора.

Д	К	Л	Ф	Ж	В	Ч	Ш	Ц	Я
И	Э	А	О	У	В	Е	Ж	Ь	М
У	У	Ш	Н	П	Б	Г	Ж	Х	П
С	И	С	А	М	Л	Ж	Н	К	Р
Х	З	Ж	Ь	Ь	Ч	И	Э	Ю	Я
Щ	Ш	Ы	Т	О	Ж	Д	К	Л	Н
М	А	Б	Ж	Г	О	У	Ц	Ч	Э
Ф	Х	В	З	Н	П	Р	Ь	С	Ж
К	Л	Ь	Ж	Г	Т	И	О	У	Д
Е	З	Ж	Ф	Ш	Ю	М	Я	Ы	Б

Д. Сегодня мы будем писать букву *ж*. Она встречается в каждой строке.

У. Определите порядок следования букв в данном ряду:

*Жжа Жже Жжё Жж...*

Д. Заглавная *Ж*, строчная *ж* чередуются с гласными буквами алфавита.

У. Напишите данные буквы до конца строки в предложеной последовательности, ориентируясь на алфавит.

### Словарно-орфографическая работа

У. Новое слово, с которым мы познакомимся на уроке, вы определите, внимательно слушая и выполняя задания.

**Задание 1.** 1-я буква нового слова — это гласная второго слова в слове *народ*. Кому трудно определять буквы на слух, могут писать исходные слова в тетради.

**Задание 2.** 2-я буква — согласная, два раза встречающаяся в слове *медведь*.

**Задание 3.** 3-я буква — ударная гласная в слове *девочка*.

**Задание 4.** 4-ю букву мы писали сегодня во время минутки чистописания.

**Задание 5.** 5-я буква — последняя согласная, обозначающая звук, в слове *тетрадь*.

**Задание 6.** 6-я буква — гласная, два раза встречающаяся в слове *машина*.

У. Какое у вас получилось слово?

Д. Получилось слово *одежда*.

У. Что обозначает слово *одежда*?

Д. Одежда — это вещи, которые человек надевает на тело.

У. Сколько слогов в слове *одежда*?

Д. В слове *одежда* три слога.

У. На какой слог падает ударение?

Д. Ударение падает на второй слог.

У. Откройте орфографический словарик. Найдите в нем слово *одежда*. Напишите его, поставьте ударение. Подчеркните гласную, которую надо запомнить.

Составьте предложение таким образом, чтобы в него вошли слово *одежда* и любое другое изученное слово из словарика.

### Изучение нового материала

На доске написаны слова: *холмы, врачи, леса, листы*.

У. Что объединяет данные слова?

Д. Слова стоят из двух слогов; второй слог ударный.

У. Верно. Поставьте ударение в этих словах.

Как называется слог, на который падает ударение в слове?

Д. Слог, на который падает ударение, называется ударным.

У. Как в таком случае называется гласная, на которую падает ударение?

Д. Гласная, на которую падает ударение, называется ударной.

У. Как называется слог, на который не падает ударение?

Д. Слог, на который не падает ударение, называется безударным.

У. Как называется гласная, на которую не падает ударение?

Д. Гласная, на которую не падает ударение, называется безударной гласной.

У. Какая из двух гласных — ударная или безударная — слышится в слове яснее и четче?

Д. Яснее слышится гласная под ударением.

У. Что надо сделать, чтобы гласная, которая слышится неявно, нечетко, стала слышаться яснее?

Д. Надо сделать так, чтобы безударная гласная стала ударной.

У. Да, надо изменить слово так, чтобы безударная гласная стала ударной. Измените первое слово в нашей записи.

Д. *Холмы* — *холм*.

У. Измените остальные слова таким же образом, запишите их столбиком.

Д. *Холмы* — *холм*, *леса* — *лес*,  
*врачи* — *врач*, *листья* — *лист*.

У. Подчеркните безударную гласную в каждом слове. Безударная гласная, написание которой мы определяли или проверяли, называется проверяемой безударной гласной. Это орфограмма. Попробуйте сделать вывод по ходу нашего рассуждения.

В случае затруднения можно предложить детям план:

1. Какие бывают слоги в словах в зависимости от ударения?
2. Как называются гласные, находящиеся в слове под ударением?

3. Как называются гласные, на которые не падает ударение?
4. Написание какой гласной вызывает сомнение?
5. Как проверить написание безударной гласной?

### Закрепление

#### Упражнение 1

Прочитайте. Распределите слова в два столбика. Напишите их и поставьте ударение. Дайте характеристику обеим группам слов.

*Лето, зима, весна, сахар, роца, грачи, шины, ежи.*

### Физкультминутка

У. Слушайте внимательно слова, которые я буду называть. Если услышите слово, в котором есть только ударный гласный, разводите руки в стороны, делайте наклон вперед. Если в слове присутствуют ударный и безударный гласные — руки вдоль туловища, наклон назад.

*Лес, игра, гриб, сады, ночь, поля, еж, ежик, грач, дом, море, река, пыль, игла.*

#### Упражнение 2

Прочитайте. Что общего и что отличного в словах первого и второго столбиков? К словам первого столбика подберите проверочные из второго столбика. Поставьте ударение, подчеркните орфограмму.

<i>хлеба</i>	<i>след</i>
<i>шары</i>	<i>враг</i>
<i>леса</i>	<i>хлеб</i>
<i>меха</i>	<i>слово</i>
<i>следы</i>	<i>рог</i>
<i>рога</i>	<i>мех</i>
<i>слова</i>	<i>гриб</i>
<i>враги</i>	<i>шар</i>
<i>грибы</i>	<i>лес</i>

Образец: *хлеба* — *хлѐб*.

#### Упражнение 3

Прочитайте. Из данных слов составьте пары, в которых одно слово было бы проверяемым, второе — проверочным. Вставьте пропущенные буквы. Орфограмму подчеркните.

*Г...ра, росы, ст...на, травы, р...ка, стены, стр...на, зимы, з...ма, страны, реки, тр...ва, горы, р...са.*

Образец: *гора* — *гóры*.

#### Упражнение 4

Прочитайте. К проверяемому слову подберите одно проверочное из двух предложенных. Ответ обоснуйте. Поставьте ударение. Подчеркните орфограмму.

<i>леса</i>	—	<i>лесной, лес</i>
<i>снега</i>	—	<i>снег, снеговой</i>
<i>дожди</i>	—	<i>дождевой, дождь</i>
<i>слоны</i>	—	<i>слон, слоновый</i>
<i>поля</i>	—	<i>полевой, поле</i>
<i>ряды</i>	—	<i>ряд, рядов</i>

#### Упражнение 5

Внимательно прочитайте пары слов, между которыми имеется смысловая связь, постарайтесь их запомнить (через 1—2 минуты стираются вторые слова каждой пары). Ориентируясь на первое слово пары, запишите по памяти вторую часть. Проверьте правильность выбора безударной гласной. Орфограмму подчеркните.

<i>звоздь</i>	<i>д...ска</i>	<i>дерево</i>	<i>гр...чи</i>
<i>рой</i>	<i>пч...ла</i>	<i>снег</i>	<i>сл...ды</i>
<i>мост</i>	<i>р...ка</i>	<i>больница</i>	<i>вр...чи</i>
<i>шум</i>	<i>в...да</i>	<i>поле</i>	<i>хл...ба</i>
<i>лес</i>	<i>гр...бы</i>	<i>дом</i>	<i>ст...на</i>

Образец: *доска* — *дóски*.

#### Упражнение 6

Постарайтесь запомнить слова, которые я назову. Запишите их по памяти в столбик. Проверьте написание каждого слова. Составьте предложение, в которое вошло бы возможно большее количество названных слов.

*Мячи, ведро, гнездо, окно, сестра, шары, меха.*

#### Упражнение 7

Прочитайте. Распределите слова на две группы. Обоснуйте свои действия. Вставьте пропущенные буквы. Подчеркните орфограммы.

*З...ма, п...нал, пл...та, п...тух, п...тно, с...р...ка, р...ды, м...шина, дв...ры, л...пата, бл...ны, пл...ты, п...льто, м...дведь.*

**Упражнение 8**

Прочитайте. Запишите в левый столбик слова с безударными гласными *а, о*, в правый — с безударными гласными *е, и*. Какие слова не вошли в левый и правый столбики? Почему? Самостоятельно сформулируйте вывод.

*В...сло, цв...ты, с...ды, м...сты, сл...ды, з...ма, стр...на, пл...чо, р...ды, д...жди, д...ла, п...тно.*

**Вывод**

Проверяемыми безударными гласными могут быть буквы *а, о, е, и, я*.

**Упражнение 9**

Прочитайте. Каждую цепочку слов напишите в смысловой закономерности. Ответ обоснуйте. Подчеркните орфограммы.

*м...л...ко, к...р...ва, тр...ва  
врач, б...лезнь, выздоровление  
д...ма, стр...итель, к...рпичи  
простуда, хол...д, б...лезнь*

**Вариант ответа:**

Из слов первого ряда получается следующая цепочка: *трава, корова, молоко*. Чтобы получить молоко, надо, чтобы выросла трава и ее съела корова.

**Упражнение 10**

Прочитайте слова. О каком времени года идет речь? Напишите рассказ, включив в каждое предложение по одному слову в указанном порядке. Подберите к нему название. Подчеркните орфограммы.

*Солнце. Сн...га. Скв...рцы. Тр...ва.*

**УРОК 7****ТЕМА: ПАРНЫЕ ЗВОНКИЕ И ГЛУХИЕ СОГЛАСНЫЕ****Мобилизующий этап**

На доске вычерчивается игровое поле:

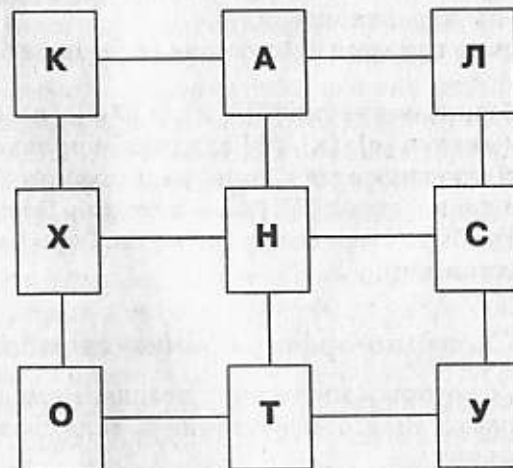

- У. Известно, что зайчик прыгнул в домик с буквой А. Как вы думаете, из какого домик он прыгнул?
- Д. Мы знаем, что зайчик прыгнул в домик с буквой А и что он всегда прыгает наискось через дорожку. Значит, он мог попасть в домик с буквой А из домика с буквой О и из домика с буквой У.
- У. Верно. Теперь скажите, на какие две группы можно разделить все буквы игрового поля.
- Д. Все буквы игрового поля можно разделить на гласные и согласные.
- У. Дайте характеристику гласным буквам, которые вы видите на игровом поле.
- Д. Буквы А, О, У обозначают гласные звуки. При их произношении слышится только голос. Они бывают ударными и безударными. Звуки [а], [о], [у] не обозначают мягкость согласных.

## Минутка чистописания

- У. Назовите буквы, в которых есть элементы С, Э.  
 Д. Данные элементы есть в буквах *а, с, б, ж, х, ф, э*. (Учитель записывает буквы на доске в порядке их названия детьми.)  
 У. Напишите строчку данных букв, соединяя друг с другом в порядке их расположения в алфавите.  
 У. Каких букв больше в написанной цепочке?  
 Д. В написанной цепочке больше согласных букв.  
 У. Дайте им характеристику.  
 Д. В цепочке имеются следующие согласные буквы: *б, ж, с, ф, х*.  
 Они обозначают звуки [б], [ж], [с], [ф], [х]. При произношении звуков [с], [х], [ф] слышится только шум; звуки [б], [ж] произносятся с голосом и шумом. Звуки [с], [х], [ф] — глухие, звуки [б], [ж] — звонкие. Звуки [б], [с], [х], [ф] могут быть твердыми и мягкими. Звук [ж] всегда твердый, шипящий.

## Словарно-орфографическая работа

- У. Слово, с которым мы сегодня познакомимся на уроке, зашифровано. Вы его можете узнать, если сравните два прямоугольника.  
 Какое это слово?

В	С	Г	И	Л	Г	И		///				///	///
К	П	А	М	О	Т	Н		///		///			
Ш	Б	Е	П	Д	У	Ф				///			

- Д. Это слово *сапоги*.  
 У. Что такое сапоги?  
 Д. Сапоги — это обувь.

- У. Верно, но туфли, калоши, кроссовки — это тоже обувь. Чем они отличаются?  
 Д. Сапоги — это высокая обувь, а туфли, калоши, кроссовки — низкая.  
 У. Из какого материала шьют сапоги?  
 Д. Сапоги шьют из кожи, резины и другого материала.  
 У. Дайте полное определение: что такое сапоги?  
 Д. Сапоги — это высокая обувь из кожи, резины или другого материала.  
 У. Слово *сапоги* — древнерусское. У ученых нет единого мнения, от какого слова оно образовалось. Одни считают, что от слова *соп* — печная труба, так как сапоги напоминают ее по форме; другие — от слова *сапати*, т.е. сопеть, скрипеть, так как при ходьбе обувь обычно поскрипывает. Вторая точка зрения считается более убедительной. Произнесите слово *сапоги* по слогам, определите ударный.  
 Д. Ударный слог третий.  
 У. Ориентируясь на орфографический словарь, напишите слово *сапоги* в тетрадь, поставьте ударение, подчеркните безударные гласные.  
 В левой стороне написаны фразеологические обороты со словом *сапоги*, в правой — значения данных оборотов, но не по порядку. Соотнесите обороты с их значениями.
- *Сапоги каши просят.* Похожие люди, особенно по недостаткам.
  - *Быть под сапогом.* Чепуха, бессмыслица.
  - *Лизать сапоги.* Быть в полном подчинении у кого-либо.
  - *Два сапога пара.* Заискивать, угодничать, унижаться.
  - *Сапоги всмятку.* Продырявились, износились, требуют ремонта.
  - *Стлаться под сапог.* Почему оборотов со словом *сапоги* шесть, а их значений пять?

## Изучение новой темы

На доске написаны пары слов:

бочка — почка, доска — тоска,

*влага — флаги, жар — шар,  
голос — колос, зуд — суд.*

У. Прочитайте вслух написанные пары слов. Значение каких слов вам неясно? (Учитель объясняет значение непонятных слов.)

Чем похожи между собой прочитанные слова?

Д. Все слова начинаются с согласных звуков.

У. Произнесите первые звуки в словах левого столбика.

Д. [б], [в], [г], [д], [ж], [з].

У. Какие это согласные звуки?

Д. Это звонкие согласные звуки.

У. Как они произносятся?

Д. Звонкие согласные звуки произносятся с голосом и шумом.

У. Произнесите первые звуки в словах правого столбика.

Д. [п], [ф], [к], [т], [ш], [с].

У. Какие это согласные звуки?

Д. Это глухие согласные звуки.

У. Как они произносятся?

Д. Глухие согласные звуки произносятся только с шумом.

В процессе рассуждения учитель на доске оформляет следующую запись:

звонкие	<i>б</i>	<i>в</i>	<i>г</i>	<i>д</i>	<i>ж</i>	<i>з</i>
глухие	<i>п</i>	<i>ф</i>	<i>к</i>	<i>т</i>	<i>ш</i>	<i>с</i>

У. Каждый звонкий звук с соответствующим глухим образует пару:

[б] — [п], [в] — [ф], [г] — [к], [д] — [т], [ж] — [ш], [з] — [с].

Поэтому эти согласные называются парными.

Учитель оформляет запись.

	Парные согласные:					
звонкие	<i>б</i>	<i>в</i>	<i>г</i>	<i>д</i>	<i>ж</i>	<i>з</i>
глухие	<i>п</i>	<i>ф</i>	<i>к</i>	<i>т</i>	<i>ш</i>	<i>с</i>

У. Продолжим наши рассуждения. Прочитайте написанные слова.

Д. *Сад,*  
*гриб,*  
*этаж.*

У. Какие согласные буквы стоят в конце данных слов?

Д. В конце этих слов находятся парные звонкие согласные буквы.

У. Какие звуки слышатся при их произношении?

Д. При их произношении слышатся глухие парные согласные звуки.

У. Чтобы не ошибиться в правописании парных согласных в конце слов, их надо проверять. Подберите проверочные слова к написанным.

Д. *Сад — сады,*  
*гриб — грибы,*  
*этаж — этажи.*

У. Какие слова могут быть проверочными?

Д. Проверочными могут быть слова, в которых после согласного стоит гласный.

У. Что надо сделать, чтобы проверить написание слова с парным согласным в конце?

Д. Чтобы проверить написание слова с парным согласным в конце, нужно изменить его так, чтобы после согласного стоял гласный.

У. Буква, обозначающая согласный звук в конце слова, — это орфограмма. Сделайте общий вывод по следующему плану:

1. Какие согласные звуки есть в русском языке?
2. На какие группы делятся парные согласные?
3. Как проверить слово с парным согласным в конце?

### Физкультминутка

У. Я буду называть слова. Если слово начинается на звонкий парный согласный, вы приседаете, руки разводите в стороны. Если слово начинается на глухой парный согласный — встаете, руки опускаете вниз.

*Зайка, сайка, Веня, Феня, трава, дрова, жить, шить, тень, пень, дверь, зверь, пеньки, деньки.*

### Закрепление

#### Упражнение 1

Прочитайте. В каждой цепочке слов найдите одно лишнее. Ответ обоснуйте.

*мак, луг, суп, рак*  
*чиж, сад, дуб, лук*  
*пачка, точка, дочка, квочка*

**Вариант ответа:**

В первой цепочке слово *луг* лишнее, так как три слова заканчиваются на глухой парный согласный, а слово *луг* — на звонкий.

**Упражнение 2**

Прочитайте. Выпишите столбиком слова, которые начинаются на звонкий парный согласный. Подберите к ним слова, начинающиеся с глухого парного согласного, по смыслу. Выбор обоснуйте. К оставшимся без пары словам подберите подходящие, соблюдая названные условия.

*Виноград, дедушка, пиджак, зубр, финики, дневник, жук, тетя, барсук, грач, брюки, шмель.*

**Варианты ответов:**

<i>виноград</i>	—	<i>финики</i> (фрукты);
<i>дедушка</i>	—	<i>тетя</i> (родственники);
<i>брюки</i>	—	<i>пиджак</i> (одежда);
<i>жук</i>	—	<i>шмель</i> (насекомые);
<i>дневник</i>	—	<i>тетрадь</i> (школьные принадлежности);
<i>барсук</i>	—	<i>пума</i> (хищные звери);
<i>зубр</i>	—	<i>слон</i> (животные);
<i>грач</i>	—	<i>кукушка</i> (птицы).

**Упражнение 3**

Прочитайте внимательно сочетания слов. Постарайтесь их запомнить (через 1—2 минуты учитель стирает вторые слова каждого сочетания). Ориентируясь на первые слова, напишите вторые. Что объединяет все слова между собой? Подберите и напишите к ним проверочные. Подчеркните орфограмму.

<i>красный</i>	<i>мак</i>
<i>вкусный</i>	<i>пирог</i>
<i>теплый</i>	<i>шарф</i>
<i>больной</i>	<i>зуб</i>
<i>вороний</i>	<i>глаз</i>
<i>деревянный</i>	<i>столб</i>
<i>государственный</i>	<i>флаг</i>
<i>уютный</i>	<i>шалаш</i>

**Упражнение 4**

Посмотрите внимательно на игровое поле. Образуйте слова, оканчивающиеся на звонкий парный согласный, соблюдая условие: соединять буквы можно только наискось через одну до-

рожку. Например, букву *о* можно соединить с буквами *д, л, в*. Исходные буквы: *з, п, к*. Запишите составленные слова. Какое из них может быть лишним? Проверьте правописание всех остальных слов.

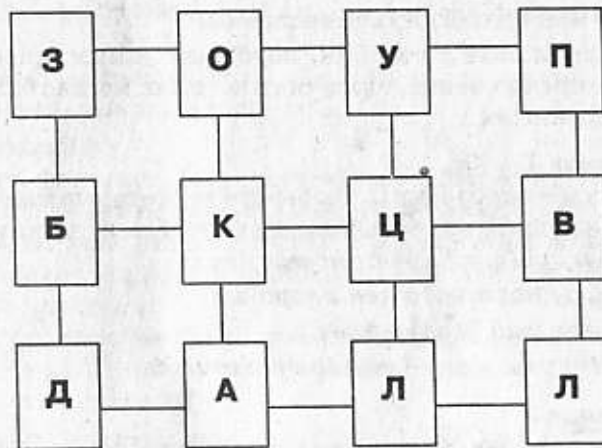

**Справка:** *завод, плод, клуб.*

**Упражнение 5**

Прочитайте. Из данного перечня слов образуйте цепочку в следующей последовательности: проверяемое, два проверочных. Цепочку запишите. Парные согласные подчеркните. Объясните их написание.

*возок, воз, возить*  
*морозец, морозы, мороз*  
*грибы, гриб, грибочек*  
*дубочки, дубы, дуб*  
*глаз, глазоньки, глаза*

**Упражнение 6**

К каждой строчке подберите соответствующее слово.

[пзс] и [нзс] е [пгс]  
 [нзс] а [нзс] о [пзс]  
 [пзс] а [пзс] о [пзс]  
 [пзс] о [нзс] о [пгс]  
 [пгс] и [нзс] о [пгс]

**Справка:**

*ж...л...т, г...л...с, п...л...т, з...в...д, н...р...д.*

**Условные обозначения:**

[пзс] — парный звонкий согласный;

[пгс] — парный глухой согласный;

[нзс] — непарный звонкий согласный;

[нгс] — непарный глухой согласный.

Слова запишите в столбик, подберите к ним проверочные. Составьте предложение, включив в него как можно больше слов из предложенных.

**Упражнение 7**

Прочитайте пословицы. Выберите те, которые имеют общий смысл. Напишите их, вставляя, где требуется, нужные буквы.

*Старый дру(г, к) лучше новых двух.*

*Тру(т, д) кормит, а лен... портит.*

*Не бр(а, о)сай друга в б...де.*

*Грамоте учиться — всегда пригодится.*

**Упражнение 8**

Составьте слова, используя буквы игрового поля и ориентируясь на шифр. Что их объединяет между собой? К каждому слову подберите проверочное. Напишите полученные пары слов.

**Игровое поле**

А Б В Г

4 Д У Р Т

3 Т П М Л

2 Б О С И

1 Н Ж Ъ Г

**Шифр**

Г 1 Б 2 А 4

В 4 Б 2 А 4

Б 3 Г 2 В 4 Б 2 Г 1

В 2 А 3 В 4 Г 2 Б 1

**Справка:** год, род, пирог, стриж.

**Упражнение 9**

Прочитайте данные строки. Постарайтесь их запомнить (через 1—2 минуты предложения стираются). Запишите по памяти. К словам с парными согласными в конце подберите проверочные.

*Рак залез на самокат,*

*Все вперед, а он назад.*

**Упражнение 10**

Прочитайте текст. Определите его основную мысль.

*Красив осенний наря(д, т) леса. На деревьях пожелтела листва. На тонких ветках бере(с, з) шелестят золотые листочки. В багряном цвете стоит ду(б, п). Хорошо поработали в лесу краски осени!*

Измените каждое предложение текста таким образом, чтобы лес стал красив и в зимнее время. Докажите правильность выбора букв в скобках.

**Справка:** лежит искристый сне(к, г); зимний; снежный пух; весь в снегу; моро(с, з).



## УРОК 8

### ТЕМА: БОЛЬШАЯ БУКВА В ИМЕНАХ, ОТЧЕСТВАХ И ФАМИЛИЯХ

#### Мобилизующий этап

На доске изображено игровое поле.

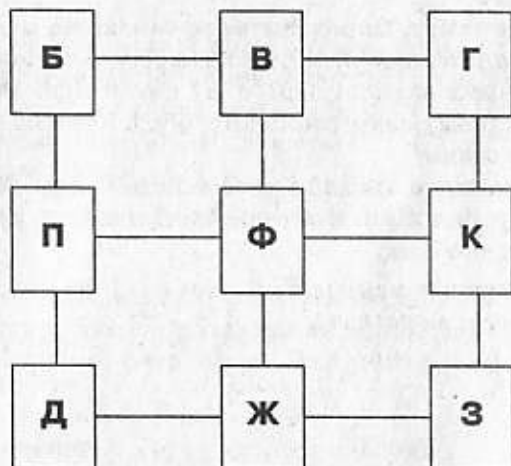

- У. Зайчик вышел из домика с буквой Б. Через некоторое время он вновь в него вернулся. Проследите путь зайчика. Старайтесь не повторять слово *прыгнул*. Замените его другими словами, близкими по смыслу. Каждый ученик может назвать только один домик.
- Д. Из домика с буквой Б зайчик прыгнул в домик с буквой К.
- Д. Из домика с буквой К он попал в домик с буквой Д.
- Д. Из домика с буквой Д зайчик переместился в домик с буквой В.
- Д. Из домика с буквой В он перескочил в домик с буквой З.
- Д. После домика с буквой З наш герой побывал в домике с буквой П.
- Д. Из домика с буквой П он отправился в домик с буквой Г.
- Д. Покинув домик с буквой Г, зайчик появился в домике с буквой Ж.

- Д. Из домика с буквой Ж зайчик вновь вернулся в домик с буквой Б.
- У. Большой путь проделал сегодня наш зайчик. Теперь скажите, каких букв нет на игровом поле, по которому перемещался зайчик?
- Д. На игровом поле мы видим парные согласные. Их шесть пар: б — п, в — ф, г — к, д — т, ж — ш, з — с. Здесь нет [т], [ш], [с], которые составляют пары с [д], [ж], [з].

#### Минутка чистописания

- У. Определите порядок написания букв в данном ряду:  
*Фмф Фмфф Фмffff ...*
- Д. Заглавная Ф, строчная м, строчная ф. Количество строчных ф в каждом звене данного ряда увеличивается на одну букву.
- У. Напишите этот ряд букв, соблюдая указанную последовательность.

#### Словарно-орфографическая работа

- У. Сегодня мы познакомимся со словом, которое вам надо самостоятельно составить с помощью условных обозначений. Каждой букве соответствует определенный знак:

М П А Б Д Я И В Ш К Л О Ч Ф

Составьте слово, которое зашифровано следующим образом:

Какое слово у вас получилось?

- Д. У нас получилось слово *фамилия*.
- У. Что такое фамилия?
- Д. Особое имя.
- У. Каким образом человек получает фамилию?
- Д. Фамилия к человеку переходит от родителей.
- У. Что обозначает фамилия?
- Д. Фамилия обозначает, что человек принадлежит к какой-либо конкретной семье: Ивановых, Гавриловых, Медведевых.

- У. Что же обозначает слово *фамилия*?
- Д. Фамилия — это особое имя, которое к человеку переходит от родителей и обозначает его принадлежность к определенной семье.
- У. Слово *фамилия* значит *семья*. Фамилии имеют свою историю. Часто они указывают, где жили наши предки, например, Москвины, Рязановы. Некоторые говорят о профессии: Гончаров, Конюхов, Сапожников. Иногда фамилией становилось имя матери: Мирьин. Кроме фамилии и имени у человека есть отчество. Как оно образуется?
- Д. Отчество образуется от имени отца.
- У. Напишите в тетрадь слова *фамилия, имя, отчество*, поставьте в них ударения; подчеркните гласные, правописание которых надо запомнить.
- Сегодня мы узнаем, как пишутся имена, отчества, фамилии.

### Изучение нового материала

На доске написан текст.

*К празднику наряжали класс Андрей Соколов и Люда Иванова. Им помогли Нина Петрова и учительница Ирина Васильевна.*

- У. Прочитайте текст. Назовите в нем имена.
- Д. Андрей, Люда, Нина, Ирина.
- У. С какой буквы написаны имена?
- Д. Имена написаны с большой буквы.
- У. Найдите в тексте отчество.
- Д. Васильевна.
- У. Как написано отчество?
- Д. Отчество написано с большой буквы.
- У. Прочитайте фамилии, имеющиеся в тексте.
- Д. Соколов, Иванова, Петрова.
- У. Как написаны фамилии?
- Д. Фамилии написаны с большой буквы.
- У. Сформулируйте правило: как пишутся имена, отчества, фамилии?
- Д. Имена, отчества, фамилии пишутся с большой буквы.
- У. Большая буква в именах, отчествах и фамилиях — это орфограмма.

### Физкультминутка

- У. Встаньте, пожалуйста. Зарядку выполним следующим образом. Если вы услышите слово, которое надо писать с маленькой буквы, то наклоняетесь вперед и достаете пол кончиками пальцев обеих рук. Услышав слово, которое пишется с большой буквы, прогибаетесь назад и за спиной соединяете кончики пальцев правой и левой рук. Постарайтесь запомнить женские и мужские имена.
- Юрий, космонавт, Андрей, пилот, Марина, ученица, солнце, Борисов, Семенова, Таня, тетрадь, Оля.*
- Сколько было названо женских имен и сколько — мужских?

### Закрепление

#### Упражнение 1

Прочитайте. На какие равные группы можно разделить слова?

*(А, а) лeнушка, (С, с) естрица, (П, п) етрович, (Б, б) оря, (Т, т) итов, (С, с) ергеевич, (Б, б) рат, (Н, н) адя, (М, м) едведев, (О, о) тец, (Г, г) аврилов, (Г, г) ригорьевич.*

Напишите слова по группам. Подчеркните орфограммы.

#### Упражнение 2

Прочитайте текст.

*Наша фамилия Сидоровы. Нас в семье четверо: мама, папа, сестра и я. Маму зовут Ольга Ивановна, папу — Николай Семенович, сестру — Наташа. Я — Дима. У нас дружная семья.*

Напишите фамилию, имя, отчество каждого члена данной семьи. Орфограммы подчеркните.

#### Упражнение 3

Прочитайте исходные слова и шифры к ним.

Исходные слова	Шифр
<i>Дмитрий</i>	<i>имя — 1</i>
<i>Петрович</i>	<i>отчество — 2</i>
<i>Глушков</i>	<i>фамилия — 3</i>
<i>рабочий</i>	<i>профессия — 4</i>

Напишите словами зашифрованные ряды чисел:

1	2	3	—	4
1	2		—	4
3			—	4
4			—	1 3

#### Упражнение 4

Прочитайте написанные в столбики слова. Постарайтесь запомнить их по порядку.

Петя	Коля
Гриша	Рыжков
Лена	Строев
Михалков	Миша
Маша	Павлов

Напишите слова по памяти, в строчку. Подчеркните орфограммы.

#### Упражнение 5

Составьте цепочку из восьми женских имен следующим образом. Первый ученик называет какое-либо женское имя. Например, *Наташа*. Второй ученик повторяет имя и произносит еще одно. Например, *Наташа, Оля*. Третий ученик повторяет первые два имени и добавляет третье. Например, *Наташа, Оля, Ира*. И т. д.

Полученную цепочку напишите по памяти. Орфограммы подчеркните. Составьте аналогичным образом цепочку из мужских имен (фамилий, отчеств).

#### Упражнение 6

Напишите столбиками слова, обозначающие профессию, имя, отчество, фамилию, соедините их между собой по смыслу. Подчеркните орфограммы.

Профессия	Имя	Отчество	Фамилия
поэт	Иван	Сергеевич	Толстой
писатель	Александр	Андреевич	Крылов
баснописец	Лев	Алексеевич	Гагарин
космонавт	Юрий	Николаевич	Пушкин

С одним из словосочетаний составьте предложение.

#### Упражнение 7

Напишите в строчку слова, которых нет в правом столбике.

(М, м)аршак	(А, а)гния
(Б, б)арто	(С, с)ергей

(Е, е)мельян	(П, п)рофессия
(М, м)ихаил	(К, к)омпозитор
(Ч, ч)айковский	(П, п)оэт
(С, с)ергей	(Е, е)мельян
(А, а)гния	(А, а)натолий
(Ч, ч)уковский	(К, к)онстантин

Подчеркните орфограммы. Какое слово в полученной цепочке является лишним? Обоснуйте ответ.

#### Упражнение 8

Прочитайте предложения. Составьте из них текст. Напишите его по памяти.

*Ребята пошли в лес. Теплое летнее утро. Учительница Анна Ивановна собирала лечебную траву. Хорошо в лесу! Володя Воронов увидел пушистую белку. Ира Беляева догоняла ярких бабочек.*

Какой из заголовков: *Лес. Утро. Утро в лесу. Утренняя прогулка в лес* — подходит к тексту? Ответ обоснуйте.

Сгруппируйте слова по орфограммам.

#### Упражнение 9

Представьте, что вы разговариваете с учеником параллельного класса. Задайте ему 4—5 вопросов о нем и его классе так, чтобы в ответах предусматривались слова, обозначающие имя, отчество и фамилию. Ответы запишите. Подчеркните орфограммы.

#### Варианты вопросов

Как тебя зовут?  
С кем ты сидишь в классе?  
Кто староста вашего класса?  
Как зовут вашу учительницу?

#### Упражнение 10

Напишите имена, отчества и фамилии известных людей в соответствии с данным шифром. Шифр указывает на количество слогов в словах.

Например: 2—4—2 — *Илья Ефимович Репин*.

Шифр	Имя	Отчество	Фамилия
2—5—3	Михаил	Александрович	Шолохов
1—5—2	Василий	Иванович	Чапаев
3—4—3	Лев	Николаевич	Толстой
3—5—3	Борис	Владимирович	Заходер

Орфограммы подчеркните.

## УРОК 9

## ТЕМА: БОЛЬШАЯ БУКВА В КЛИЧКАХ ЖИВОТНЫХ

## Мобилизующий этап

На доске изображено игровое поле.

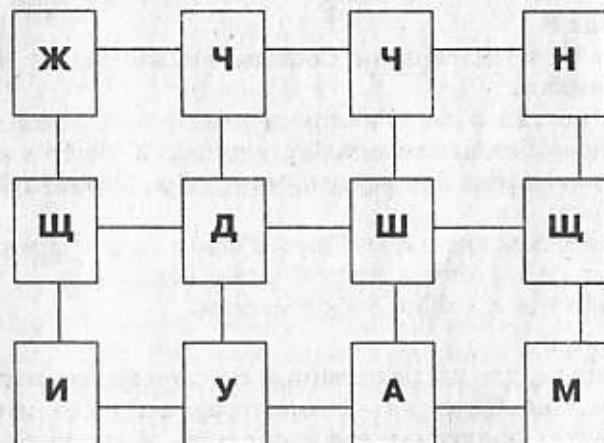

- У. Назовите прыжки зайчика из домика в домик, которые напомнят вам известные правила правописания. Помните, что зайчик прыгает наискось через дорожку.
- Д. Зайчик может прыгнуть из домика с буквой Ж в домик с буквой Ш, а из него — в домик с буквой И. По этим прыжкам вспоминается правило: сочетания жи-ши пишутся с буквой и.
- Д. Зайчик может из домика с буквой Ч попасть в домик с буквой Щ, а оттуда — в домик с буквой А: сочетания ча-ща пишутся с буквой а.
- Д. Из домика с буквой Ч зайчик перемещается в домик с буквой Ш, а из него — в домик с буквой У: сочетания чу-щу пишутся с буквой у.

## Минутка чистописания

Учитель пишет на доске слова: *яблоко, коток, океан, ракета.*

- У. Найдите общее в этих словах.

- Д. В каждом слове имеется буква к.
- У. Охарактеризуйте звук, который обозначает буква к в данных словах.
- Д. Согласный, глухой, парный; в словах *яблоко* и *коток* — твердый, а в словах *океан* и *ракета* — мягкий.
- У. Определите порядок следования букв в данном ряду: *Кка Ккя Кке Кк...*
- Д. Заглавная К, строчная к, гласная буква с начала алфавита чередуется с заглавной К, строчной к и гласной с конца алфавита.
- У. Продолжите эту запись, ориентируясь на алфавит.

## Словарно-орфографическая работа

- У. Сегодня мы познакомимся с двумя словами. Постарайтесь их узнать в этой записи.

Г С Р Ф Х К О Р О В А Ж Д М А С И Н Ч А П П В Х Ж И С О Б А К А Х И Н

- Д. Здесь написаны слова *корова* и *собака*.
- У. В чем смысловое сходство слов *корова* и *собака*?
- Д. Корова и собака — домашние животные.
- У. В чем их различие?
- Д. Корова — травоядное животное, собака — из семейства хищных; корова дает молоко, собака сторожит, с ней охотятся и т. д.
- Д. У коровы большие рога.
- У. Что обозначает слово *корова*?
- Д. Корова — домашнее молочное животное с большими рогами.
- У. Что обозначает слово *собака*?
- Д. Собака — домашнее животное из семейства хищных.
- У. Что еще можете сказать о данных словах?
- Д. Оба слова состоят из трех слогов; ударение падает на второй слог; в обоих словах безударная гласная о.

У. Напишите слова *корова, собака* в тетради. Подчеркните гласные, которые надо запомнить.

Первый вариант введения нового слова в активный словарь учащихся.

У. Прочитайте написанные пословицы и поговорки. Вставьте в них пропущенное слово *корова* или *собака*, подходящее по смыслу. Объясните данные выражения.

*Как ... языком слизала.*

*Сидит, как на ... седло.*

*... лает, ветер носит.*

*... на сене.*

*Нужно, как ... седло.*

*... съест.*

*Бодливой ... Бог рог не дает.*

*Маленькая ... до старости щенок.*

*С ... не сыщешь.*

*... гонять.*

Второй вариант

У. Составьте предложение со словами *корова, собака, лисица*, выделив общий признак в двух из них и причину исключения третьего слова из данной группы.

Варианты ответов:

*Корова и собака — домашние животные, а лисица — дикое животное.*

*Лисица и собака — хищные животные, а корова — травоядное.*

*У собаки и лисицы нет рогов, а у коровы есть.*

### Изучение нового материала

На доске запись:

*На заборе сиди кот.*

*На заборе сидит кот (П, п)ушок.*

У. Что написано на доске?

Д. На доске написаны два предложения.

У. Что общего в предложениях?

Д. Оба предложения повествовательные.

Д. В них сообщается о коте.

Д. В конце предложений стоит точка.

У. Какое различие можете назвать в этих предложениях?

Д. В первом предложении сообщается просто о коте, а во втором говорится о коте, которого зовут Пушок.

У. Что такое *Пушок*?

Д. Пушок — это кличка кота.

У. Как вы понимаете слово *кличка*?

Д. Кличка — это имя домашнего животного.

У. Если это имя, то как его надо писать?

Д. Клички животных надо писать с большой буквы.

У. Напишите второе предложение, раскройте скобки. Большая буква в кличках животных — это орфограмма. Какой можете сделать вывод?

Д. Клички животных пишутся с большой буквы. Большая буква в кличках животных — это орфограмма.

### Закрепление

#### Упражнение 1

Прочитайте. Данное стихотворение напишите в строчку, раскрывая скобки и вставляя пропущенные буквы. Подчеркните изученную сегодня орфограмму.

*(К, к)ошка (М, м)аришка,*

*(К, к)...тенок (Т, т)ишка,*

*(Щ, щ)...нок (Д, д)ружок,*

*(Ц, ц)ыпленок (П, п)ушок,*

*(К, к)...рова (В, в)уренка,*

*(К, к)...за (Н, н)айденка,*

*(П, п)...р...сенок (Х, х)рюша,*

*И (Б, б)ычок (Г, г)аврюша.*

*Все их клички до одной*

*Пишут с буквы ...*

Клички животных распределите на две группы.

### Физкультминутка

У. Я буду читать стихотворение. Если прозвучит слово, которое пишется с маленькой буквы, вам надо присесть. Если услышите слово, которое пишется с заглавной буквы, надо подпрыгнуть и хлопнуть в ладоши над головой.

*Кошка Пушинка,*

*Собака Смешинка,*

*Петух Крикун,  
Козел Бодун,  
Воробей Тишка,  
Поросенок Гришка,  
Красивая синичка.  
Как напишешь клички?*

### Упражнение 2

Прочитайте написанные слова.

(К, к)онь	(Д, д)ружок
(С, с)...бака	(В, в)оронок
(К, к)...рова	(М, м)урка
(К, к)ошка	(З, з)орька

Соедините названия животных с их кличками. Раскройте скобки, вставьте пропущенные буквы. Допишите вами придуманные клички для этих животных. Сгруппируйте орфограммы.

### Упражнение 3

Из данного перечня выделите и запишите пары слов, связанные между собой по смыслу, одно из которых пишется с маленькой буквы, другое — с заглавной.

*(Ж, ж)...р...бенок, (С, с)окол, (В, в)...терок, (К, к)онь, (П, п)...тух, (С, с)...бачка, (К, к)рикун, (Р, р)ада, (М, м)...джежонок, (О, о)б...зьяна, (В, в)огатырь, (Ч, ч)и-(Ч, ч)и.*

Назовите и подчеркните все орфограммы.

### Упражнение 4

Сегодня мы будем рисовать словесную картину «Зоопарк». Вы по очереди называете воображаемых животных и их клички. Каждый последующий ученик повторяет все ранее названные словосочетания и после этого говорит свое. Например: *верблюд Горбик; верблюд Горбик, крокодил Гена; верблюд Горбик, крокодил Гена, страус Пирс* и т. д.

Напишите в строчку запомнившихся животных и их клички.

### Упражнение 5

Придумайте и напишите названия и клички животных, которые состояли бы:

- из одного слога;
- из двух слогов;
- из трех слогов.

### Варианты ответов:

- конь Гром, кот Хлыст;
  - кошка Муся, коза Зинка;
  - корова Рябинка, собака Каштанка, курица Хохлатка.
- Орфограммы подчеркните.

### Упражнение 6

Прочитайте. На какие три группы можно разделить эти словосочетания?

*(Л, л)ебедь (Ч, ч)ао, (Л, л)исонька (А, а)лиса, (Б, б)ык (Г, г)авр, (В, в)оробей (С, с)орванец, (М, м)ышь (П, п)ик, (К, к)рыса (Д, д)ылда, (О, о)слик (И, и)а, (В, в)олк (Т, т)омс, (К, к)урочка (Н, н)есушка.*

Напишите группы словосочетаний, раскрывая скобки. Подчеркните орфограммы.

### Упражнение 7

Составьте коллективный рассказ, включив в него написанные слова и словосочетания. Как его можно озаглавить?

*Владимир Петрович Николаев, Ольга Петровна Николаева, сын Саша, попугай Чип, обезьяна Юта, медведь Топик, собака Шарик и Джерри.*

Напишите рассказ по памяти. Орфограммы подчеркните.

### Упражнение 8

Прочитайте предложения. Выберите те из них, которые соответствуют теме «Наши домашние животные». Можно ли считать выбранные предложения текстом? Придумайте для него начало и напишите, раскрывая скобки и вставляя пропущенные буквы.

*Под окном растет кудрявая (Р, р)ябинка.*

*Наша любимица — (Р, р)ябинка, она спокойная и дает много м...л...ка.*

*Т...желый гру... перевозит (В, в)еселый.*

*Вьется в поле (В, в)еселый ветерок.*

*Мой (Д, д)ружок — отличник.*

*Сторожит хозяйство надежный (Д, д)ружок.*

*Мы любим наших ж...вотных.*

### Упражнение 9

Прочитайте сочетания слов. Постарайтесь их запомнить (через 1—2 минуты вторые слова каждого сочетания стираются).

Ориентируясь на первое слово, запишите каждое сочетание полностью. Раскройте скобки.

Вставьте пропущенные буквы. Какое слово в кличках лишнее?

с...бака (П, п)олкан  
к...за (Б, б)елка  
кошка (Д, д)ымка  
в...р...на (К, к)ара  
к...тенок (В, в)илька

к...рова (М, м)алинка  
попугай (К, к)еша  
кон... (В, в)етер  
...вца (К, к)удрявка

### Упражнение 10

Прочитайте два текста. Выберите и запишите текст-описание. Раскройте скобки. Подчеркните известные орфограммы.

#### Текст 1

Феврал... — трудный месяц для лесных ж...телей.  
Кончились запасы у зверей в подземных кладовых.  
Осенний ж...рок их уже не греет.

Снег покрылся ледяной коркой. Это беда для куропаток, рябчиков, тетеревов. Они не могут н...чевать, зарывшись головой в снег.

#### Текст 2

Капитан (И, и)ван (С, с)ергеевич (М, м)орозов наблюдал за китом. Кит всю ночь плыл за к...раблем и вздыхал. Мы его назвали (Г, г)игантом. У него огромная и длинная г...лова. Гла...ки крошечные. Н...здря всего одна. Кит пар из нее выпускает, вздохнет и опять под воду.

## УРОК 10

### ТЕМА: БОЛЬШАЯ БУКВА В НАЗВАНИЯХ СТРАН, ГОРОДОВ, ДЕРЕВЕНЬ, УЛИЦ, РЕК

#### Мобилизующий этап

На доске изображено игровое поле.

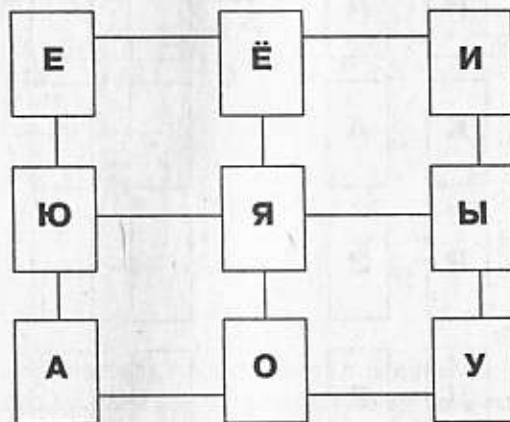

- У. Зайчик вышел из домика с буквой Ё. В конце своего пути он попал в домик с буквой И. Назовите два промежуточных домика, в которых побывал зайчик за время пути.
- Д. Мы знаем, что зайчик прыгает наискось через дорожку. Если он вышел из домика с буквой Ё, а попал в домик с буквой И, то по пути он побывал в домике с буквой У и в домике с буквой Ю.
- У. Что общего и какие различия можете найти в буквах игрового поля?
- Д. На игровом поле мы видим гласные буквы. Гласные е, ё, и, ю, я обозначают мягкость согласных звуков. Гласные а, о, у, ы обозначают твердость согласных звуков.
- У. Какие буквы вы бы добавили к каждой группе?
- Д. К первой группе — букву ъ. Она обозначает мягкость согласных. Ко второй — букву э. Она обозначает твердость согласных.

## Минутка чистописания

У. Перед вами два квадрата. В клетках левого квадрата буквы расположены произвольно. Расставьте буквы в клетках правого квадрата в алфавитном порядке и определите, какую букву мы будем сегодня писать на минутке чистописания. Она встречается чаще других.

Б	В	А	Д				
Ж	Д	К	А				
Д	Н	Р	З				
Т	А	Д	Я				

- Д. Сегодня мы будем писать букву *д*. Она встречается чаще других букв.
- У. Определите порядок написания букв в данном ряду:  
*Дде Ддѐ Дди Дд...*
- Д. Заглавная *Д*, строчная *д* чередуются с гласными буквами, обозначающими мягкость согласных.
- У. Продолжите данный ряд букв в указанной последовательности до конца строки.

## Словарно-орфографическая работа

У. Сегодня мы познакомимся с двумя новыми словами. Каждую букву слова вы найдете в данном квадрате по ее шифру: первое слово — шифр 1, второе слово — шифр 2.

	□	▭	◡	○	
1	Д	Р	И	О	Шифр 1 1□, 2○, 1▭, 2○, 2▭, 2▭, 3◡.
2	В	Н	Т	Е	
3	Х	Ф	Я	У	Шифр 2 4◡, 1○, 1▭, 1○, 1▭.
4	А	С	Г	М	

- Д. У нас получились слова *деревня* и *город*.
- У. В чем смысловое сходство слов *деревня* и *город*?
- Д. Город и деревня — это населенные пункты.
- У. В чем смысловое различие данных слов?
- Д. Город — крупный населенный пункт, а деревня — небольшой.
- Д. В деревня люди занимаются сельским хозяйством, а в городе работают на заводах, фабриках, в различных учреждениях.
- У. Что же такое деревня?
- Д. Деревня — это небольшой населенный пункт, где люди занимаются сельским трудом.
- У. Что такое город?
- Д. Город — это крупный населенный пункт, в котором много фабрик, заводов, различных учреждений.
- У. Напишите слова *город* и *деревня*. Поставьте ударение. Подчеркните безударные гласные. Составьте предложение, в котором слова *город* и *деревня* соединяли бы между собой два других слова из словарика.



**Варианты ответов:**

Можно использовать слова *человек* и *одежда*.

В *деревне* живет *человек* и носит *одежду*, изготовленную в *городе*.

Можно использовать слова *корова* и *молоко*.

В *деревне* *корова* дает *молоко*, которое отвозят в *город*.

У. Мы с вами говорили о *городе* и *деревне* вообще. Однако у каждого населенного пункта, страны, улицы, реки есть свои названия. Сегодня мы узнаем, как они пишутся.

**Изучение нового материала**

На доске написан текст.

*Летом наша семья путешествовала по России. Мы побывали в ее крупных городах: Москве, Ростове, Курске. Погостили у бабушки в деревне Костино. В ней всего две улицы: Садовая и Заречная. Есть глубокая и чистая река Воронка. Путешествие — интересный и полезный отдых!*

У. Прочитайте, что написано на доске.

Д. На доске написан текст.

У. Найдите признаки текста.

Д. Все предложения связаны между собой по смыслу. Четко выделяются три части: начало, основная часть, концовка.

У. Прочтите в тексте название страны.

Д. Россия.

У. С какой буквы написано название страны?

Д. Название страны написано с большой буквы.

У. Найдите в тексте названия городов.

Д. Москва, Ростов, Курск.

У. Как написаны названия городов?

Д. Названия городов написаны с большой буквы.

У. Прочтите название деревни.

Д. Деревня Костино.

У. Как написано название деревни?

Д. Название деревни написано с большой буквы.

У. Что еще написано в тексте с большой буквы?

Д. С большой буквы написаны названия улиц — Садовая и Заречная — и название реки — Воронка.

У. Сформулируйте правило по ходу нашего рассуждения.

Д. Названия стран, городов, деревень, улиц, рек пишутся с большой буквы.

У. Большая буква в названиях стран, городов, деревень, улиц, рек — это орфограмма.

**Физкультминутка**

У. Встаньте, пожалуйста. Физкультминутка будет проходить таким образом. Если я назову слово, которое пишется с большой буквы, — руки на пояс, наклон влево; если услышите слово, которое надо писать с маленькой буквой, — руки за голову, наклон вправо.

*Река, Волга, улица, Энгельса, город, Киров, Англия, страна, Вятка, река, обезьяна, Филл, собачка, Булька, кошка, Мурка.*

**Закрепление****Упражнение 1**

Прочитайте. На какие группы можно разделить слова?

*(Т, т)омск, (О, о)бь, (У, у)краина, (О, о)ка, (П, п)сков, (Б, Б)елоруссия, (Е, е)нисей, (К, к)азахстан, (Т, т)ула.*

Напишите полученные группы слов. Орфограммы подчеркните.

**Упражнение 2**

Прочитайте. В каждом ряду слов найдите лишнее. Ответ обоснуйте.

*Москва, Киев, Орел, Минск, Ташкент;*

*Россия, Белоруссия, Киргизия, Смоленск, Таджикистан;*

*Днепр, Дунай, Иртыш, Байкал, Волга;*

*Сидоров, Иванов, Кутузов, Степан, Мохирев;*

*Оля, Таня, Андрей, Суворов, Гриша.*

Сформулируйте правило в соответствии с данными примерами. О написании каких названий мы не говорили раньше? (Большая буква в названиях озер.) Подчеркните орфограммы.

**Упражнение 3**

Прочитайте. Выделите пары слов, связанных между собой по смыслу, одно из которых пишется с маленькой буквы, другое — с большой. Напишите пары слов столбиком в порядке изучения орфограмм о правописании слов с большой буквы.

*Река, Саратов, кличка, Франция, улица, Александрович, писатель, Мира, отчество, Фомин, фамилия, Нева, город, Тузик, имя, Сосновка, Елена, деревня.*

**Справка:**

имя Елена  
отчество Александрович  
фамилия Фомин  
кличка Тузик

страна Франция  
город Саратов  
деревня Сосновка  
улица Мира  
река Нева

**Упражнение 4**

Прочитайте. Напишите, раскрывая скобки и вставляя вместо вопросительных знаков подходящие по смыслу слова.

(П, п)етрова — фамилия

(Л, л)идия — ?

(И, и)вановна — ?

(С, с)лободский — город

(М, м)урыгино — ?

(Э, Э)нгельса — ?

(Ч, ч)ёрное — море

(Р, р)ица — озеро

(Д, д)он — ?

Орфограммы подчеркните.

**Упражнение 5**

Внимательно послушайте слова, между которыми имеется смысловая связь. Постарайтесь их запомнить (пары слов читаются учителем дважды). Во время чтения, ориентируясь на первое слово, напишите пары слов полностью.

Имя Анна

страна Россия

Город Пермь

улица Почтовая

Река Иртыш

отчество Павловна

Фамилия Осипов

**Упражнение 6**

Составьте цепочку, состоящую из восьми названий городов, следующим образом. Первый ученик произносит название какого-либо города. Например, Москва. Второй ученик повторяет название города и добавляет еще одно. Например, Москва, Саратов. И т. д. Полученную цепочку слов напишите по памяти.

**Упражнение 7**

Составьте и запишите предложения, в которых одно и то же слово употреблялось бы дважды в разных значениях:

Владимир (город, имя);

Орел (город, птица);

Лена (река, имя).

Подчеркните орфограммы. Какое из исходных слов является лишним?

**Справка:**

орел в значении птица, так как пишется с маленькой буквы.

**Упражнение 8**

Прочитайте. Из слов каждой строчки составьте по два предложения.

В д(е, и)ревне (К, к)атя (С, с)инявино у ж(ы, и)вет бабушка с(о, а)бака нее (М, м)ухтар;

Надв(и, е)гается она туч(а, я) (С, с)оротью над небо закр(ы)ла;

(М, м)итя греет щ(ю, у)ку ч(а, я)й поймали рыбаки.

Перечислите все орфограммы.

**Упражнение 9**

Сформулируйте задание к данным словам. Выполните его.

Мал...чик, маш...на, площ...дка, ч...лан, (Б, б)уренка, ч...гун, ч...йник, пруж...на, кол...цо, васил...ки, (Т, т)аня, рыж...ки, ч...йка, (Д, д)он.

**Вариант задания:**

Сгруппируйте слова по орфограммам, вставьте пропущенные буквы.

**Упражнение 10**

Составьте коллективный рассказ о своем городе. В случае затруднения можно использовать наводящие вопросы.

В каком городе ты живешь?

На какой реке стоит город?

Как называются самые большие красивые улицы города?

Какие деревни находятся около города?

Как ты относишься к своему городу?

Как называется место, в котором человек родился и провел свои детские годы?

Подчеркните орфограммы.

## УРОК 11

## ТЕМА: СЛОВА, КОТОРЫЕ ОБОЗНАЧАЮТ ПРЕДМЕТЫ

## Мобилизующий этап

Учитель пишет задание на доске. Читает его один раз.

У. Буквы И и Й живут в двух домиках. Один домик старый, другой — новый. Буква И живет в новом домике. В каком домике живет буква Й?

Д. Имеются всего два домика — старый и новый. В них живут две буквы И и Й. Буква И живет в новом домике. Значит буква Й живет в старом домике.

У. Какие звуки обозначают буквы И и Й?

Д. Буква И обозначает гласный звук. Он составляет слог. Бывает ударный и безударный. Буква Й обозначает согласный звук. Он не составляет слога. Всегда звонкий, всегда мягкий.

## Минутка чистописания

У. Букву для минутки чистописания вы определите самостоятельно. С ее помощью образуются все слова на данной схеме. Для этого ее надо поставить между буквой К и буквами на концах стрелок. Какая это буква? Какие слова с ее помощью можно образовать?

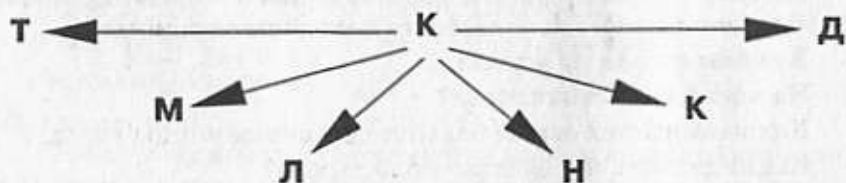

Д. Сегодня мы будем писать букву о. С ее помощью мы образовали слова: кот, ком, кол, кон, кок, код.

У. Значение каких слов вам непонятно? (Учитель объясняет значение непонятных слов.) Определите порядок написания букв в данном ряду: Оощ Оощ Оощ Оо...

Д. Заглавная О, строчная о чередуются с согласными буквами с конца алфавита.

У. Напишите начатый ряд букв до конца строки, соблюдая указанную последовательность и ориентируясь на алфавит.

## Словарно-орфографическая работа

У. Слово, с которым мы сегодня познакомимся, вы составите сами, если внимательно проследите за движением стрелки.

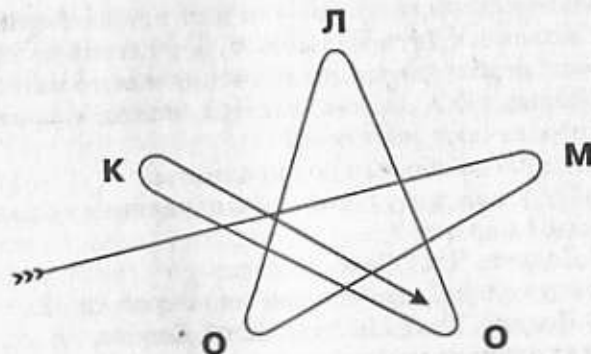

У. Какое слово вы составили?

Д. Получилось слово молоко.

У. Что такое молоко?

Д. Молоко — это жидкость, которую получают от коров.

У. Кроме коров какие животные могут давать молоко?

Д. Молоко могут давать козы, овцы, лошади, верблюды.

У. Зачем людям нужно молоко?

Д. Молоко употребляют в пищу.

У. Обобщите, что же обозначает слово молоко?

Д. Молоко — это жидкость, которую получают от коров и других животных и употребляют в пищу.

У. Произнесите вслух слово молоко, определите ударный слог.

Д. Ударный слог — третий.

У. Найдите слово молоко в орфографическом словаре, напишите его в тетради, поставьте ударение и подчеркните безударные гласные, которые надо запомнить. Подберите

слово, которое соединяло бы между собой слова *молоко* и *собака* так, чтобы получилось предложение.

#### Варианты ответов:

*Собака любит молоко*

*Собака выпила молоко.*

*Собака нюхает молоко.*

*Собаке не досталось молока.*

### Изучение нового материала

У. Назовите слова, которые так или иначе связаны со словом *молоко*. (Дети называют, а учитель записывает в строчку необходимые для изучения нового материала слова: *доярка, сено, сливки, пастух, масло, корова.*)

У. Что обозначают эти слова?

Д. Данные слова обозначают предметы.

У. Задайте к каждому слову, обозначающему предмет, вопрос *кто?* или *что?*

Д. Кто? *Доярка*. Что? *Сено*. И т. д.

У. Назовите слова, отвечающие на вопрос *кто?*

Д. Кто? *Доярка*. Кто? *Пастух*. Кто? *Корова*.

У. В каких случаях мы задаем к словам, обозначающим предметы, вопрос *кто?*

Д. Мы задаем вопрос *кто?* к словам, обозначающим предметы, если они называют людей и животных.

У. Верно. Во всех остальных случаях к словам, обозначающим предметы, мы должны задавать вопрос *что?* Назовите слова, отвечающие на вопрос *что?*

Д. Что? *Сено*. Что? *Сливки*. Что? *Масло*.

У. Слова, которые обозначают предметы и отвечают на вопросы *кто?* или *что?*, — это имена существительные. С помощью имен существительных люди дают названия предметам, которые существуют вокруг них: *стол, дом, человек, школа*. Имена существительные подчеркиваются одной чертой.

### Физкультминутка

У. На физкультминутке будут звучать слова, отвечающие на вопросы *кто?* или *что?* Услышав слово, отвечающее на

вопрос *что?*, вы приседаете, вытягивая руки перед собой. Если услышите слово, отвечающее на вопрос *кто?*, встаете на носочки ног, руки над головой.

*Избушка, журавль, солнце, медведь, ягода, сорока, небо, тетрадь, бабушка, воздух, жаворонок.*

### Закрепление

#### Упражнение 1

Прочитайте. Распределите слова на две группы. Задайте к ним вопрос *кто?* или *что?* Напишите. Подчеркните орфограммы.

(А, а)ндрей. (Ж, ж)учка. (Я, я)блоко. (К, к)апуста. (И, и)рина. (О, о)гурец. (Л, л)имон. (М, м)урка. (М, м)орковь. (В, в)олодя. (А, а)пельсин. (Г, г)недой.

#### Упражнение 2

Прочитайте. Распределите слова по группам, обозначив каждую общим словом. На какие вопросы отвечают слова каждой группы? Вставьте пропущенные буквы.

М...едвед..., б...реза, кролик, к...пуста, р...машка, за...ц, горе, ...сина, в...р...бей, к...рась, липа, щ...ка, шмел..., радост..., любов...

Подчеркните орфограммы.

Справка:

Кто? Животные: *медведь, кролик, заяц* и т. д.

#### Упражнение 3

На доске плакат с изображением десяти предметов: *лопата, сапоги, коньки, медведь, сорока, корова, петух, ворона, девочка, собака*.

Запомните предметы, изображенные на плакате. Напишите их названия по памяти. Распределите слова, отвечающие на вопрос *кто?* или *что?*, в два столбика. Подчеркните непроверяемые безударные гласные.

#### Упражнение 4

Правильно закончите начатое предложение, выбрав одно слово из скобок. К каждому выбранному слову задайте вопрос *кто?* или *что?* Обоснуйте свое решение.

*Сапог имеет (шнурок, пряжка, подошва, ремешок, пуговица).*

*В теплых краях обитает (медведь, олень, волк, верблюд, тюлень).*

Дерево всегда имеет (листья, цветы, плоды, корень, тень).

### Упражнение 5

Прочитайте. Установите связь между словами слева. Составьте такую же пару справа, выбрав одно слово из пяти, написанных в скобках. К каждому слову задайте вопрос *кто?* или *что?* Свое действие обоснуйте.

с...бака — шерст...	щ...ка (река, рыба, вода, удочка, чешуя)
ж...лезю — кузнец	дер...во (пень, кора, пила, столяр, листья)
т...атр — зритель...	библиотека (актер, книги, читатель, библиотекарь, столы)
дер...во — сук	рука (топор, перчатка, работа, палец, нога)

### Упражнение 6

Прочитайте. Напишите слово, стоящее перед скобками, и два слова из скобок, которые находятся с ним в смысловой связи. К написанным словам задайте вопрос *кто?* или *что?* Свой выбор обоснуйте.

река (берег, рыба, рыболов, тина, вода);  
 война (пушки, ружья, сражения, самолеты, солдаты);  
 больница (помещение, уколы, врач, градусник, больные);  
 лес (почва, грибы, охотник, дерево, волк);  
 чтение (рисунки, рассказ, бумага, оглавление, текст).

### Справка:

берег, вода;  
 сражения, солдат;  
 врач, больные;  
 почва, дерево;  
 бумага, текст.

### Упражнение 7

Найдите общую часть для следующих слов:

Д  
 Т  
 ГН  
 К  
 Л  
 АТ

(. -)

Какое слово лишнее? (Гном, так как отвечает на вопрос *кто?* Остальные слова отвечают на вопрос *что?*)

### Справка:

общая часть слов -ом.

### Упражнение 8

Найдите логическую связь между верхним и нижним рядами каждого примера. Ответьте на вопросительный знак. Ответ обоснуйте. К существительным задайте вопрос *кто?* или *что?* Подчеркните все орфограммы.

- щ...ка      ...са      девочка  
           р            н            ?  
 (щука — рыба, оса — насекомое, девочка — человек);
- река            зима            с...сна  
           е            и            ?  
 (река — гласная е, зима — гласная и, сосна — гласная о);

- пч...ла      к...рова      ...вца  
           м            м            ?  
 (пчела дает мед, корова — молоко, овца — шерсть);

- мак            с...ло            угол...  
           з            4            ?  
 (в слове мак — три звука, в слове село — четыре звука, слове уголь — четыре звука);

- морс            клад            клуб  
           с            а            ?

(в слове морс — последняя с, в слове клад — предпоследняя а, в слове клуб — третья от конца буква л).

### Упражнение 9

Прочитайте зашифрованные слова.

	○	□	□	◐	
					Шифр 1
1	В	О	У	Д	1○, 4□, 2□, 5□, 5○.
					Шифр 2
2	Т	К	С	З	1○, 1□, 1◐, 5○.

3	Л	М	П	Г	Шифр 3	3□, 1□, 2□, 1□, 1◇, 5○.
4	Ю	Е	И	Я	Шифр 4	1◇, 1□, 3□, 5○.
5	А	Р	Н	Б		

Что объединяет все расшифрованные слова? На какие группы их можно разделить?

Справка:

- 1) весна,
- 2) вода,
- 3) посуда,
- 4) дома.

#### Упражнение 10

Прочитайте. Напишите предложения, вставляя вместо точек подходящие по смыслу существительные. Задайте к ним вопросы *кто?* или *что?* Что объединяет все написанные предложения? Закончите текст восклицательным предложением. Озаглавьте его.

*Особую красоту лесу придает рябина. У нее ажурная .... Осенью созревают ярко-красные .... Из них варят кисели, ..., ..., готовят квас, уксус, ... Очень любят рябину свиристели, рябинники, ..., ...*

Вставленные слова распределите на группы в соответствии с изученными орфограммами. Какие слова из текста вы к ним можете присоединить?

Справка:

*дрозды, пастила, снежиры, листва, плоды, варенье, компоты.*

## УРОК 12

### ТЕМА: СЛОВА, КОТОРЫЕ ОБОЗНАЧАЮТ ПРИЗНАКИ ПРЕДМЕТОВ

#### Мобилизующий этап

- На доске написано задание. Учитель его читает один раз.
- У. Буквы А и Я живут в разных домиках. Один домик высокий, другой — низкий. Причем буква А не живет в низком домике. В каком домике живет каждая буква?
- Д. Мы знаем, что две буквы А и Я живут в двух домиках: высоком и низком. Если буква А не живет в низком домике, значит она живет в высоком. Тогда буква Я живет в низком домике.
- У. Дайте характеристику буквам а и я.
- Д. а и я — буквы алфавита. Они обозначают гласные звуки. Буква а обозначает твердость согласных звуков, буква я — мягкость согласных звуков. С буквы а начинается алфавит, буквой я — заканчивается.

#### Минутка чистописания

- У. На минутке чистописания мы напишем букву, которая будет следующей в данном ряду: б, в, г, д, ж, ...
- Д. Это звонкие согласные, написанные по алфавиту, поэтому следующей должна быть буква з.
- У. Определите последовательность букв в цепочке:  
*Ззае Ззяю Ззѐи Ззэы Зз...*
- Д. Заглавная З, строчная з чередуются с двумя гласными с начала и двумя гласными с конца алфавита.
- У. Напишите начатый ряд букв в данной последовательности, ориентируясь на алфавит.

#### Словарно-орфографическая работа

- У. Новое слово, с которым вы сегодня познакомитесь, спряталось в цепочке букв. Внимательно посмотрите на цепочку, найдите слоги в следующем порядке: СГ, СГС, СГС. Сложив их в указанной последовательности, вы получите слово.

К Л И Н С Т Т К В А Г Д Ш Р А Н Х Э С Б В Ж П П Д А Ш Н Н К К Ф Л Р П Г Н Т

Какое получилось слово?

Д. Получилось слово *карандаш*.

У. Что такое карандаш?

Д. Карандаш — это предмет, которым рисуют.

У. Произнесите хором слово *карандаш*. На какой слог падает ударение?

Д. Ударение падает на третий слог.

У. Посмотрите правописание слова *карандаш* в орфографическом словаре, запишите его в тетрадь, подчеркните безударные гласные.

Сравните между собой слова *карандаш* и *пенал*. Найдите общие существенные и несущественные признаки.

**Варианты ответов:**

*Карандаш и пенал — это школьные принадлежности. Карандаш и пенал не тонут в воде! Карандаш и пенал могут изготавливаться из дерева.*

У. Дайте характеристику слову *карандаш*.

Д. Слово *карандаш* отвечает на вопрос *что?*, обозначает предмет. Это имя существительное.

### Изучение нового материала

На доске написаны слова:

*мед, жаркие, трава, сладкий, поле, зеленая, дни, большое.*

У. Прочитайте написанные на доске слова. Выделите из них имена существительные и задайте вопросы, на которые они отвечают.

Д. Что? *Мед*. Что? *Трава*. Что? *Поле*. Что? *Дни*.

Учитель оформляет на доске следующую запись:

что? *мед*

что? *трава*

что? *поле*

что? *дни*

У. Что обозначают имена существительные и как они подчеркиваются?

Д. Имена существительные обозначают предметы и подчеркиваются одной чертой.

Учитель вносит дополнение в запись на доске:

предметы

что? *мед*

что? *трава*

что? *поле*

что? *дни*

У. Прочитайте оставшиеся слова.

Д. *Жаркие, сладкие, зеленая, большое.*

У. К каждому существительному подберите одно из этих слов, подходящее по смыслу.

Д. *Мед сладкий, трава зеленая, поле большое, дни жаркие.*

У. Что обозначают подобранные к существительным слова?

Д. Подобранные к существительным слова обозначают признаки предметов.

У. Задайте вопросы к словам, обозначающим признаки предметов.

Д. *Мед какой? сладкий; трава какая? зеленая; поле какое? большое; дни какие? жаркие.*

Учитель продолжает запись на доске:

предметы      признаки предметов

что? *Мед*      какой? *сладкий*.

что? *Трава*      какая? *зеленая*.

что? *Поле*      какое? *большое*.

что? *Дни*      какие? *жаркие*.

У. Слова, обозначающие признаки предметов и отвечающие на вопросы *какой? какая? какое? какие?*, называются именами прилагательными. Они подчеркиваются волнистой линией.

предметы      признаки предметов

что? *Мед*      какой? *сладкий*.

что? *Трава*      какая? *зеленая*.

что? *Поле*      какое? *большое*.

что? *Дни*      какие? *жаркие*.

У. Расскажите все, что вы узнали сегодня об имени прилагательном.

Д. Имена прилагательные обозначают признаки предметов. Они отвечают на вопросы *какой? какая? какое? какие?* Подчеркиваются волнистой чертой.

### Физкультминутка

У. На физкультминутке будут звучать имена существительные и имена прилагательные. Если услышите слово, отвечающее на вопрос *кто?* или *что?* — подпрыгиваете и хлопаете ладонями над головой. Если назову слово, отвечающее на вопрос *какой? какая? какое? какие?*, — приседаете, руки на пояс.

*Сады, ребенок, холодная, лето, кудрявый, страна, тополь, молодые, ручей, звонкое, капля.*

### Закрепление

#### Упражнение 1

Внимательно посмотрите на предмет, изображенный на картинке. Назовите его признаки в следующем порядке. Первый ученик называет предмет и один из его признаков с вопросом. Например, *яблоко (какое?) красное*. Второй ученик называет предмет, вопрос, признак и новый признак данного предмета. Например, *яблоко (какое?) красное, большое*. И т. д. Полную цепочку слов запишите по памяти. Изображенные на картинках предметы: *дом, береза, озеро, листья*.

#### Упражнение 2

Прочитайте загадки. О каких животных идет речь? Какие слова вам помогли узнать каждого животного? Сгруппируйте прилагательные по их признакам. К именам прилагательным задайте вопросы. Запишите.

##### Загадка 1

*Летом у него шерсть серая, зимой белая. Уши длинные, а хвост короткий. Он пугливый.*

##### Загадка 2

*У этого зверя шерсть рыжая, мордочка узкая. Он хитрый и ловкий.*

##### Варианты ответов:

*Серая (какая?), белая (какая?), рыжая (какая?) — цвет.*

*Длинные (какие?), короткий (какой?), узкая (какая?) — размер.*

*Пугливый (какой?), хитрый (какой?), ловкий (какой?) — характер.*

#### Упражнение 3

Внимательно прочитайте написанные слова. Постарайтесь их запомнить (через 1—2 минуты вторые слова каждого словосочетания стираются). Ориентируясь на первое слово, запишите сочетания полностью. Задайте вопросы к именам прилагательным.

<i>вода мутная</i>	<i>котенок ласковый</i>
<i>медведь косопалый</i>	<i>мед липовый</i>
<i>облако белое</i>	<i>работа интересная</i>
<i>цветы луговые</i>	<i>тетрадь школьная</i>

Первые слова сочетаний сгруппируйте по орфограммам.

#### Упражнение 4

Прочитайте. Найдите в предложениях ошибки. Замените повторяющиеся слова подходящими по смыслу именами прилагательными.

1. *Самыми пугливыми животными считаются пугливые зайцы и пугливые серны.*

2. *Большие корабли бороздят большие моря и большие океаны.*

3. *На красивой клумбе растут красивые незабудки и красивые анютины глазки.*

##### Справка:

1. *Трусливый, бояливый, робкий.*

2. *Бескрайний, огромный, мощный.*

3. *Живописный, милый, милостивый, красивый.*

Объясните, почему не использовали в первом предложении слово *робкий*, в третьем — *милостивые*.

##### Варианты ответов:

1. *Самыми пугливыми животными считаются трусливые зайцы и бояливые серны.*

Слово *робкий* обозначает качество человека.

2. *Мощные корабли бороздят огромные моря и бескрайние океаны.*

3. *На красивой клумбе растут милые незабудки и живописные анютины глазки.*

Слово *милостивый* обозначает качество человека.

#### Упражнение 5

Прочитайте. В данных цепочках исключите лишние слова.



Напишите и охарактеризуйте каждую полученную группу слов. Вставьте пропущенные буквы.

*ябл...ко, л...сица, р...бята, дружные юркие, светлые, узкий, теплые ден..., солнечный, яркий, в...сенний длинный, новая, тенистый, густой первая, пушистая, шумный, зеленая чистая, красивое, голубое, горное дряхлый, старый, маленький, ветхий*

### Упражнение 6

Прочитайте. Какая связь между словами в левой части? Составьте пару слов справа, выбрав одно из четырех слов в скобках.

стул — д...ревянный	игла (острая, тонкая, стальная, короткая)
свинец — т...желый	пух (куриный, легкий, белый, красивый)
темный — светлый	мокрый (скользкий, холодный, теплый, сухой)
лето — жаркое	зима (снежная, холодная, теплая, долгая)
уголь — черный	сахар (белый, тяжелый, сладкий, сыпучий)
клюква — кислая	мед (сладкий, полезный, лечебный, майский)
слон — большой	мышка (быстрая, серая, юркая, маленькая)

На какие две группы можно разделить все слова в полученных примерах?

### Упражнение 7

Прочитайте. Запишите слова по группам. Дайте полную характеристику каждой группе слов.

*синий, синеет, синева пугает, испуг, пугливый белизна, белеет, белый трусость, трусит, трусливый зелень, зеленеет, зеленый*

### Упражнение 8

С каждым словом из левой части составьте две пары слов. Одну пару в соответствии с шифром: *холодный — морозный*;

вторую: *холодный — горячий*. Для работы используйте слова из правой части. Что объединяет слова в данных примерах?

<i>жадный</i>	<i>юный, старый</i>
<i>бедный</i>	<i>холодный, знойный</i>
<i>жестокий</i>	<i>нищий, богатый</i>
<i>молодой</i>	<i>скупой, добрый</i>
<i>дорогой</i>	<i>свирепый, добрый</i>
<i>жаркий</i>	<i>ценный, дешевый</i>

### Образец:

*жадный — скупой, жадный — добрый.*

### Упражнение 9

Сформулируйте и выполните задание.

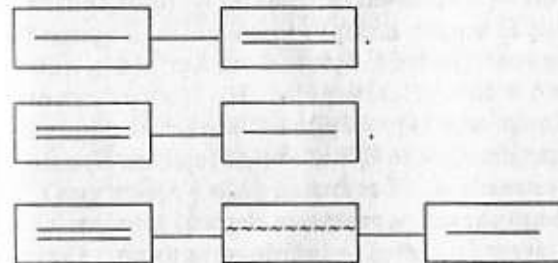

### Вариант задания:

Составьте предложения в соответствии с данными схемами. Подчеркните главные члены предложения. Определите общее в трех предложениях и найдите их отличия.

### Упражнение 10

Прочитайте. Напишите текст, вставив подходящие по смыслу слова и пропущенные буквы.

*Сне... был (...). А (... ) лучи — (...) и (...). И (...) цв...ток поднялся навстречу (...) миру. Подснежник ст...ял (...), как снег, украшенный (...) полосочками. Он несет вест... о (...) лете.*

(По Г.Х. Андерсену)

### Справка:

*солнечный, холодный, теплые, настойчивые, светлому, нежный, зелеными, белый, близком.*

Дайте полную характеристику словам, которые вы вставили в текст. Задайте вопрос ко всему тексту и вопросы к каждому предложению.

## УРОК 13

### ТЕМА: СЛОВА, КОТОРЫЕ ОБОЗНАЧАЮТ ДЕЙСТВИЯ ПРЕДМЕТОВ

#### Мобилизующий этап

- У. Сегодня мы будем говорить о трех буквах. Буквы П, С, Ч живут в трех домиках. Один — деревянный, другой — кирпичный, третий — панельный. Буква П живет в кирпичном доме. Буква С не живет в деревянном доме. В каких домах живут буквы С, Ч?
- Д. Мы знаем, что три буквы П, С, Ч живут в трех домах. Один — деревянный, другой — кирпичный, третий — панельный. Известно, что буква П живет в кирпичном доме, а буква С не живет в деревянном. Значит, буква С может жить либо в кирпичном, либо в панельном доме. Но в кирпичном живет буква П. Следовательно, буква С живет в панельном доме. Тогда ясно, что буква Ч живет в деревянном доме.
- У. Что объединяет буквы П, С, Ч и какие у них различия?
- Д. Буквы П, С, Ч обозначают согласные звуки. Они не составляют слога. Звуки [п] и [с] — парные глухие, могут быть твердыми и мягкими. Звук [ч] — шипящий, всегда глухой, всегда мягкий.

#### Минутка чистописания

- У. Определите, какая буква должна закончить этот ряд. Ее мы будем писать на минутке чистописания: *п, в, с, ч, п, с...*
- Д. В данном ряду написаны первые буквы названий дней недели: понедельник, вторник, среда, четверг, пятница, суббота. Следующий день — воскресенье. Это слово начинается на букву *в*. Значит, она будет последней в этом ряду.
- У. Определите порядок написания букв в строке:  
*Вя Вью Вэ...*
- Д. Заглавная *В*, строчная *в* чередуются с гласными буквами с конца алфавита.
- У. Напишите строчку букв в указанной последовательности, ориентируясь на алфавит.

### Словарно-орфографическая работа

- У. Сегодня мы познакомимся с двумя новыми словами. Первое слово вы прочтете в больших треугольниках, второе — в маленьких. Какие это слова?



- Д. Новые слова *воробей* и *ворона*.
- У. Посмотрите на рисунки вороны и воробья. Что можете сказать о вороне?
- Д. Ворона — птица с серо-черным или черным оперением. Она больше воробья.
- У. Что можете сказать о воробье?
- Д. Воробей — маленькая птичка с серо-черным оперением.
- У. Найдите слова *ворона* и *воробей* в орфографическом словаре. Что можете сказать об их написании?
- Д. У обоих слов имеется сочетание *-оро-*.
- У. Напишите слова *ворона* и *воробей* в тетради одно под другим, поставьте ударение, подчеркните безударные гласные.
- Д. *ворона*  
*воробей*
- У. Какие это безударные гласные?
- Д. Это непроверяемые безударные гласные. Их надо запомнить.
- У. В данных фразеологических оборотах имеются слова *ворона* и *воробей*. Вместо точек вставьте подходящее слово, определите смысл каждого оборота.
- |                                    |   |
|------------------------------------|---|
| 1. <i>Считать...</i>               | 1. <i>Очень мало, всего ничего.</i>                     |
| 2. <i>Куда ... костей не носил</i> | 2. <i>Очень опытный, много испытавший человек.</i>      |
| 3. <i>Белая...</i>                 | 3. <i>Быть рассеянным, отвлекаться.</i>                 |
| 4. <i>Ловить ...</i>               | 4. <i>Очень далеко.</i>                                 |
| 5. <i>С ... нос.</i>               | 5. <i>Широко открывать рот.</i>                         |
| 6. <i>Стреляный ...</i>            | 6. <i>Человек, который сильно отличается от других.</i> |

## Изучение нового материала

- У. На какие вопросы отвечают слова *ворона* и *воробей*?  
 Д. Слова *ворона* и *воробей* отвечают на вопрос *кто*?  
 У. Что обозначают эти слова?  
 Д. Эти слова обозначают предметы.  
 У. Как называются слова, обозначающие предметы и отвечающие на вопрос *кто?* или *что?*  
 Д. Слова, обозначающие предметы и отвечающие на вопрос *кто?* или *что?*, называются именами существительными.  
 У. Как подчеркиваются имена существительные?  
 Д. Имена существительные подчеркиваются одной чертой.  
 Учитель оформляет запись:

	<u>предмет</u>
кто?	<u>ворона</u>
кто?	<u>воробей</u>

- У. Как подает голос ворона?  
 Д. Ворона каркает.  
 У. Напишите слово *каркает* на строчке рядом со словом *ворона*.  
 Как подает голос воробей?  
 Д. Воробей чирикает.  
 У. Напишите слово *чирикает* на второй строчке рядом со словом *воробей*.  
 На какой вопрос отвечают слова *каркает* и *чирикает*?  
 Д. Слова *каркает* и *чирикает* отвечают на вопрос *что делает?*  
 У. Что обозначают слова, отвечающие на вопрос *что делает?*  
 Д. Слова, отвечающие на вопрос *что делает?*, обозначают действие предмета.  
 У. Слова, обозначающие действие предмета и отвечающие на вопрос *что делает?*, называются глаголами. Глаголы подчеркиваются двумя чертами.

На доске оформляется следующая запись:

<u>существительное</u>	<u>глагол</u>
предмет	действие предмета
кто? <u>Ворона</u>	что делает? <u>каркает</u> .
кто? <u>Воробей</u>	что делает? <u>чирикает</u> .

- У. Глаголы могут отвечать на вопросы *что делают?* (птицы летают), *что делали?* (птицы летали), *что сделали?* (птицы улетели), *что делал?* (мальчик рисовал), *что сделал?* (мальчик нарисовал) и т. д.  
 Расскажите, что вы сегодня узнали о глаголе.

## Физкультминутка

- У. Если произнесу слово, отвечающее на вопрос *кто?* или *что?*, вы правой рукой достаете носок левой ноги; если услышите слово, отвечающее на вопрос *что делает?*, левой рукой достаете носок правой ноги.  
*Книга, летит, вопрос, читает, дружба, учится, весна, вечер, ждет, смотрит, деревня, победа, весна.*

## Закрепление

## Упражнение 1

Написанные на доске слова распределите на возможное количество групп. Поставьте вопрос к каждой группе слов. Запишите.

*Рыба, скачет, плывет, птица, лошадь, летит, лягушка, ползет, змея, прыгает.*

Что обозначают и как называются слова в каждой группе?

## Упражнение 2

Прочитайте. Напишите слова во втором, третьем и четвертом рядах в такой же последовательности, какая представлена в первом ряду:

- 1) *плачет* — *всхлипывает, рыдает, ревет*;
- 2) *бежит* — *летит, несется, мчится*;
- 3) *сердится* — *бесится, злится, свирепствует*;
- 4) *смеется* — *заливается, хихикает, хохочет*.

Что объединяет слова четырех рядов?

## Варианты ответов:

- 2) *бежит* — *мчится, несется, летит*;
- 3) *сердится* — *злится, бесится, свирепствует*;
- 4) *смеется* — *хихикает, хохочет, заливается*.

## Упражнение 3

Данные слова напишите парами в соответствии с шифром.

**Шифр:** радует — огорчает.

Поднимается, нападает, спускается, защищает, теряет, освещает, начинает, находит, затемняет, кончает.

**Варианты ответов:**

поднимается — спускается;

нападает — защищает;

теряет — находит;

освещает — затемняет;

начинает — кончает.

Расскажите, что вы знаете о данной группе слов.

#### Упражнение 4

##### Задание 1

Прочитайте. Установите связь между словами в левой части каждого примера. Составьте такую же пару в правой части примера, выбрав для этого одно слово из пяти, написанных в скобках. Выбор слов обоснуйте.

ухо — слышит	глаза (очки, скользят, лицо, смотрят, моргают)
учитель — учит	пекарь (шьет, лечит, печет, стирает, болеет)
б...жит — ст...ит	кр...чит (ползает, молчит, шумит, зовет, плачет)
дремлет — спит	шепчет (кричит, произносит, говорит, беседует, доказывает)

**Варианты ответов:**

ухо — слышит; глаза — смотрят;

учитель — учит; пекарь — печет;

бежит — стоит; кричит — молчит;

дремлет — спит; шепчет — говорит.

##### Задание 2

Пары слов, составленные в процессе выполнения задания 1, объедините в возможное количество групп.

**Варианты ответов:**

имена существительные: ухо, глаза;

глаголы: слышит, смотрят, учит, печет, стоит, бежит, кричит, молчит, дремлет, спит, шепчет, говорит;

слова, близкие по значению: дремлет, спит; шепчет, говорит;

слова, противоположные по значению: бежит — стоит, кричит — молчит;

слова с проверяемой безударной гласной: глаза, учит, печет, бежит, стоит, кричит, молчит, говорит.

Докажите, что последнюю группу слов вы написали правильно.

#### Упражнение 5

Прочитайте и запомните предложения. Ориентируясь на первое слово, напишите предложения полностью по памяти.

Ветер воет.

Дождь льет.

Гром грохочет.

Солнце спряталось.

Птицы примолкли.

Гроза началась.

Разделите слова на возможное количество групп.

**Варианты ответов:**

имена существительные: ветер, дождь, гром, солнце, птицы, гроза;

глаголы: воет, льет, грохочет, спряталось, примолкли, началась;

слова, отвечающие на вопрос что?: ветер, дождь, гром, солнце, гроза;

слова, отвечающие на вопрос кто?: птицы;

слова, отвечающие на вопрос что делает?: воет, льет, грохочет;

слова, отвечающие на вопрос что случилось?: спряталось;

слова, отвечающие на вопрос что сделали?: примолкли.

И т. д.

#### Упражнение 6

Составьте предложения, используя следующие цифры:

Первое предложение: 1 и 7. (Художник рисует.)

Второе предложение: 2 и 4. (Облака плывут.)

Третье предложение: 1 и 8. (Ученики читают.)

Четвертое предложение: 2 и 7. (Трава растет.)

Подчеркните подлежащее и сказуемое.

Члены предложения	Слова			
	кто?	что?	что делает?	что делают?
Подлежащее	1	2	3	4
Сказуемое	5	6	7	8

## УРОК 14

## ТЕМА: ПРЕДЛОГИ

## Мобилизующий этап

На доске написан текст. Учитель читает его один раз.

- У. Лена, Наташа и Оля принесли букеты цветов: два букета роз — большой и маленький — и маленький букет ландышей. У Лены и Оли были букеты роз. У Оли и Наташи — маленькие букеты. Какой букет был у каждой девочки?
- Д. Мы знаем, что три девочки — Лена, Наташа и Оля — принесли три разных букета: большой букет роз, маленький букет роз, маленький букет ландышей. Известно, что у Лены и Оли были букеты роз, а у Оли и Наташи — маленькие букеты. Из текста ясно, что Оля принесла маленький букет роз. Букетов из роз было два: большой и маленький. Следовательно, большой букет роз был у Лены, а у Наташи — маленький букет ландышей.
- У. Найдите в тексте имена существительные, имена прилагательные, глаголы. Докажите правильность своего выбора (работа выполняется по вариантам).

## Минутка чистописания

- У. Прочитайте слова, написанные в квадрате. Определите букву, которую мы будем писать на минутке чистописания. Она встречается в каждом слове. Какая это буква? Сколько раз она встречается?

Б	О	Р	Т
З	У	Б	Р
О	Б	О	З
Б	О	Б	Р

- Д. Сегодня мы будем писать букву б. Она есть в каждом слове и написана пять раз.
- У. Определите порядок написания букв в строчке: Ббе Ббё Бби Ббю Бб...
- Д. Заглавная Б, строчная б чередуются с гласными, обозначающими мягкость согласных.
- У. Напишите ряд букв в указанной последовательности до конца строки.

## Словарно-орфографическая работа

- У. Новое слово, с которым мы сегодня познакомимся, зашифровано. Чтобы его прочитать, надо ориентироваться на прямоугольники — от самых больших к маленьким. Какое это слово?

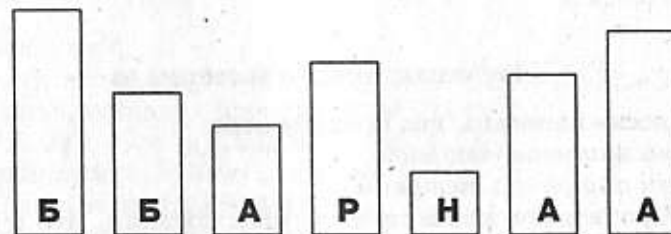

- Д. Зашифровано слово *барабан*.
- У. Что такое барабан?
- Д. Барабан — это музыкальный инструмент.
- У. Верно, но гитара, балалайка — это тоже музыкальные инструменты. Что их отличает?
- Д. Барабан — ударный инструмент, а гитара и балалайка — струнные.
- У. Что находится верху и внизу барабана?
- Д. Верх и низ барабана обтянуты кожей.
- У. Что же обозначает слово *барабан*?
- Д. Барабан — это ударный музыкальный инструмент, верх и низ которого обтянуты кожей.
- У. Найдите слово *барабан* в орфографическом словарице. Что можете сказать о его правописании?
- Д. В слове *барабан* три буквы а.
- У. Какая из них ударная?

- Д. Ударная — третья буква *а*.  
 У. Как называются первая и вторая буквы *а*?  
 Д. Первая и вторая буквы *а* называются безударными.  
 У. Можно ли проверить их написание?  
 Д. Проверить написание данных букв нельзя.  
 У. Что же надо сделать?  
 Д. Правописание первых двух гласных надо запомнить.  
 У. Напишите слово *барабан* в тетрадь, поставьте ударение, подчеркните безударные гласные. Найдите общие признаки слов *барабан* и *одежда*.

#### Варианты ответов:

- Барабан и одежда могут быть сделаны из кожи.*  
*Барабан и одежда могут находиться в квартире.*  
*Барабан и одежда изготавливаются на фабрике.*  
*Барабан и одежда сделаны руками человека.*  
 И т. д.

### Изучение нового материала

На доске написаны два предложения:

*Дети пишут в тетради.*

*Дети пишут на тетради.*

- У. Прочитайте и сравните два предложения. Что в них общего?  
 Д. Эти предложения повествовательные. В конце предложений стоит точка. В обоих предложениях по четыре слова. Первое, второе и четвертое слова в первом предложении такие же, как во втором.  
 У. Чем данные предложения отличаются?  
 Д. Данные предложения отличаются словами *в* и *на*.  
 У. Слова *в* и *на* — это предлоги. Посмотрите, как предлоги пишутся с другими словами в предложении.  
 Д. Предлоги с другими словами в предложении пишутся раздельно.  
 У. Предлогов в русском языке много. Чаще других употребляются следующие: *о, об, по, под, от, около, за, на, над, с, к, из, в, без*. (Учитель вывешивает таблицу с предлогами.) Прочитайте вслух предлоги. Назовите те из них, написание которых не совпадает с произношением.  
 Д. *Об, под, над, из, без*.

- У. Обратите внимание: правописание предлогов не зависит от произношения. Правописание предлогов надо запомнить. Теперь сделайте вывод о предлогах в порядке нашего рассуждения.

### Физкультминутка

- У. Я буду называть предлоги и имена существительные. Если произнесу имя существительное, плавно поднимите руки вверх, потянитесь. Услышав предлог, разведите руки в стороны. Пользуйтесь таблицей с предлогами.  
*Огонь, о, костер, без, под, дым, ветер, около, дружба, над, день, про, крыло, об, сердце, за, гнездо, на, из, забота.*

### Закрепление

#### Упражнение 1

Прочитайте. Подберите подходящие по смыслу предлоги. Напишите, вставляя пропущенные буквы.

*Мед... л(и, е)су м(е, и)двед... наш(е, о)л.*

*Таракан ж(и, ы)вет ... печкой.*

*Ходит ... л(и, е)су х(о, а)рек.*

Какое предложение лишнее?

#### Упражнение 2

Прочитайте. Постарайтесь запомнить четверостишие. Напишите его по памяти. Предлоги подчеркните.

*(На) опушке или (в) чаще*

*Нагибайся (до) земли,*

*Лесу кланяйся почаще,*

*Чтоб грибы (к) тебе пришли.*

Какие орфограммы вы нашли в тексте?

#### Упражнение 3

Прочитайте. Распределите предложения на три группы в соответствии с изучаемой темой. Напишите их и подчеркните все орфограммы.

*Ель (на) ежика похожа.*

*Ветер (по) морю гуляет.*

*(С) неба падали пушинки.*

*(Над) землю туман облаками вставал.*

Степь (под) снегом холодеет.  
 Ветер (в) поле воет.  
 Весной от солнца оживает природа.  
 Летят пушинки чистые (за) луг, (за) сад, (за) лес.  
 Флот плывет (к) родной земле.

**Справка:**

Предложения распределяются по группам: наличие в предлогах гласных *о, а*, предлоги без гласной.

#### Упражнение 4

Прочитайте. К слову из первой строчки подберите подходящее по смыслу слово из второй и третьей строчек. Напишите полученные имена существительные с предлогами.

*поэт, река, город, озера, улица*

*Днепр, Ростов, Пушкин, Подгорная, Байкал*

*с, из, около, в, по*

**Вариант ответа:**

*С поэтом Пушкиным.*

#### Упражнение 5

Прочитайте. Запомните словосочетания. Ориентируясь на первое слово, запишите по памяти второе слово с предлогом. Предлоги подчеркните.

*смотрел (в) окно*

*зеленеют (на) полях*

*птенцы (в) гнезде*

*пчела (над) цветком*

*подошел (к) доске*

*выехал (из) города*

На какие две группы можно разделить написанные имена существительные?

#### Упражнение 6

Прочитайте. Напишите сочетания слов, которых нет в правой части. Раскройте скобки. Подчеркните орфограммы.

*положить (в) портфель*

*почта (без) письма*

*смотрел (на) ладонь*

*бился (о) корабль*

*(на) восемь частей*

*тюлень (около) воды*

*выбросил (на) берег*

*летели (на) самолете*

*спасибо (за) совет*

*сверкали (на) солнце*

*шли (в) поход*

*радость (для) всех*

*летели (на) самолете  
 шли (в) поход*

*готовятся (к) работе  
 мелькнул (в) кустах*

#### Упражнение 7

Напишите имена существительные с предлогами, ориентируясь на следующие цифры:

1, 3, 4, 5, 8, 9;

13, 14, 15, 19, 20;

22, 25, 26, 27, 28, 29.

Имена существительные	Предлоги									
	из	к	в	без	под	над	около	на	по	от
снег	1	2	3	4	5	6	7	8	9	10
дождь	11	12	13	14	15	16	17	18	19	20
дерево	21	22	23	24	25	26	27	28	29	30

#### Упражнение 8

Прочитайте предложения. Составьте из них два рассказа. Подберите к ним заглавия. Рассказы напишите. Раскройте скобки. Подчеркните предлоги.

*(В) комнату внесли елку.*

*(Под) вечер мы увидели чудесных птиц.*

*(На) ее ветках появились игрушки.*

*(У) них были длинные гибкие шеи.*

*(От) лебедей нельзя было отвести глаз.*

*(К) пушистой красавице прибежали дети.*

#### Упражнение 9

Прочитайте предложения. Напишите их, соблюдая смысловую последовательность. Вставьте пропущенные буквы и слова. Что у вас получилось?

*Клюква — п...лезная ... здоровья яг...да.*

*Собирают ее ос...нью и в...сной, когда пол...жит зиму ... снегом.*

*Она растет ... болотах.*

*... ней пьют ч...й, варят к...сел...*

*Ее считают лекарством ... многих б...лезней.*

Дайте характеристику пропущенным словам.

**Упражнение 10**

Прочитайте. Найдите пословицы, которые имеют одинаковый смысл.

*Старый друг лучше новых двух.*

*Чтобы рыбку съест..., надо (в) воду лезт....*

*(Без) труда не вынешь рыбку (из) пруда.*

Составьте план дальнейшей работы с пословицами и реализуйте его.

## КОНСПЕКТЫ УРОКОВ РУССКОГО ЯЗЫКА, РАЗРАБОТАННЫЕ НА ОСНОВЕ ПРЕДЛАГАЕМОЙ МЕТОДИКИ

### ТЕМА: БОЛЬШАЯ БУКВА В КЛИЧКАХ ЖИВОТНЫХ

#### Цель:

- познакомить учащихся с правописанием слов, обозначающих клички животных;
- повторить правило написания слов, обозначающих имена, отчества, фамилии;
- развивать речь, мышление, внимание, память, наблюдательность детей;
- воспитывать любовь к животным.

#### ХОД УРОКА

##### Мобилизующий этап

- У. Начнем наш урок русского языка с логического задания. Две девочки Оля и Маша имеют разные фамилии — Петрова и Сидорова. У Оли фамилия Сидорова. Какая фамилия у Маши?
- Д. Мы знаем, что у Оли и Маши разные фамилии — Петрова и Сидорова. Известно, что Олина фамилия Сидорова. Остается одна девочка Маша и одна фамилия Петрова. Значит, у Маши фамилия Петрова.

##### Повторение изученного

- У. Какие к недавно изученному правилу подходят слова в этом задании?
- Д. В этом задании имеются слова, которые обозначают имена и фамилии.
- У. Назовите эти слова.
- Д. *Оля, Маша, Сидорова, Петрова.*



- У. На какую часть правила здесь нет слов?  
 Д. Здесь нет слов, которые обозначают отчества.  
 У. Расскажите правило о правописании имен, отчеств, фамилий.  
 Д. Имена, отчества, фамилии пишутся с большой буквы.  
 У. Придумайте к имеющимся в задании именам отчества и напишите полностью имена, отчества, фамилии девочек. Подчеркните орфограмму. (Учащиеся выполняют задание, осуществляется проверка.)  
 Прочитайте написанные вами слова. Назовите орфограмму.  
 Д. *Ольга Ивановна Сидорова*. Все слова пишутся с большой буквы.  
 У. *Мария Сергеевна Петрова*. Все слова пишутся с большой буквы.  
 Почему данные слова пишутся с большой буквы?  
 Д. Данные слова обозначают имена, отчества, фамилии.

### Формулирование темы урока

На доске написаны слова: *Артем, (М,м)ухтар, Томин, Петрович*.

- У. Прочитайте написанные на доске слова. Найдите среди них лишнее, ориентируясь на их значение.  
 Д. Здесь лишнее слово *Мухтар*. Оно обозначает кличку животного, а остальные слова обозначают имя, отчество, фамилию человека.  
 У. Сформулируйте тему сегодняшнего урока. Обоснуйте свой ответ.  
 Д. Мы знаем, как пишутся имена, отчества, фамилии, но не знаем, как пишутся слова, обозначающие клички животных. Значит, тема сегодняшнего урока: «Правописание слов, обозначающих клички животных».  
 У. Правильно. Сегодня мы познакомимся с правилом о правописании слов, обозначающих клички животных. Но сначала проведем минутку чистописания.

### Минутка чистописания

- У. Назовите букву, которую мы будем писать на минутке чистописания. Она чаще других встречается в словах, написанных на доске.

- Д. Сегодня мы будем писать букву *т*. Она имеется в каждом слове, написанном на доске.  
 У. Охарактеризуйте звук, который обозначает букву *т* в данных словах.  
 Д. Буква *т* обозначает звук [т]. Он согласный, парный, глухой. В словах *Тобик, Томин, Петрович* он твердый, а в слове *Артем* — мягкий.  
 У. Составьте цепочку, в которую вошла бы строчная буква *т*.  
 Д. Можно составить такую цепочку: *та те тѐ...* В ней строчная буква *т* чередуется с гласными по порядку алфавита.  
 Я составил такую цепочку: *та тя те...* В ней строчная буква *т* чередуется с гласными с начала и с конца алфавита. И т. д. (Учитель записывает на доске варианты цепочек букв, обращает внимание на соединение букв при их написании.)  
 У. Напишите одну из предложенных вами цепочку букв до середины строки. (Учащиеся выполняют работу.)

### Словарно-орфографическая работа

На доске запись:

Г С Р Ф Х К О Р О В А Ж Д М А С И Н Ч А П П В Х Ж И П Е Т У Х И Р И Г

- У. Сегодня мы познакомимся с несколькими новыми словами из словаря. Постарайтесь их узнать в этой записи. Сколько новых слов? Назовите их.  
 Д. Сегодня мы познакомимся с двумя новыми словами: *корова* и *петух*.  
 У. В чем смысловое сходство слов *корова* и *петух*?  
 Д. Корова и петух — домашние животные.

- У. Посмотрите на рисунок. Скажите, что представляет собой корова?
- Д. Корова — крупное животное. У коровы большие рога.
- У. Какую пользу приносит корова человеку?
- Д. Корова дает молоко.
- У. Скажите полностью, что обозначает слово *корова*?
- Д. Корова — это крупное домашнее животное с большими рогами, которое дает молоко.
- У. Посмотрите на другую картинку с изображением петуха. Что можете сказать об этой птице?
- Д. У петуха яркое оперение.
- У. Кто скажет, когда поет петух?
- Д. Петух поет в одно и то же время, обычно перед восходом солнца.
- У. Сформулируйте, что обозначает слово *петух*.
- Д. Петух — домашняя птица с ярким оперением, которая поет в одно и то же время.
- У. Как надо относиться к животным?
- Д. К животным надо относиться с добром, заботиться о них. Животных надо любить.
- У. Напишите слова *корова* и *петух* в тетрадь, поставьте ударение, подчеркните гласные, которые надо запомнить. (Учащиеся выполняют задание.)
- Составьте предложение со словами *корова*, *петух*, *лисица*, выделив общий признак двух из них и причину исключения третьего слова.
- Д. Корова и петух — домашние животные, а лисица — дикое.
- Лисица — хищное животное, а корова и петух — нехищные.
- У петуха и лисицы нет рогов, а у коровы есть. И т. д.

### Изучение нового материала

Учитель пишет на доске два предложения одно под другим:

*На лугу пасется корова.*

*На лугу пасется корова (Буренка).*

У. Что написано на доске?

Д. На доске написаны два предложения.

У. Что общего в этих предложениях?

- Д. Оба предложения повествовательные. В обоих предложениях сообщается о корове. В конце предложений стоит точка.
- У. Какое различие в данных предложениях?
- Д. В первом предложении говорится просто о корове. Во втором сообщается о корове, которую зовут Буренка.
- У. Что такое Буренка?
- Д. Буренка — это кличка животного.
- У. Как вы понимаете слово *кличка*?
- Д. Кличка — это имя животного.
- У. Если это имя, как его надо писать?
- Д. Кличку животного надо писать с большой буквы.
- У. Большая буква в кличках животных — это орфограмма. Напишите второе предложение, раскройте скобки, подчеркните новую орфограмму. Еще раз повторите новое правило.
- Д. Клички животных пишутся с большой буквы.
- У. Как вы напишите слово *Тобик* и почему?
- Д. Слово *Тобик* пишется с большой буквы. Оно обозначает кличку животного.

### Физкультминутка

- У. Я буду называть имена людей и клички животных. Если назову имя человека, вы делаете наклон вперед. Если услышите кличку животного — наклоняйтесь назад.
- Александр, Лайка, Мурка, Константин, Дружок, Лидия, Юлия, Тузик, Владимир, Шарик, Анна.*

### Закрепление изученного

#### Упражнение 1

- У. Из упражнений 212, 213 (Закожурникова М.Л. Русский язык. — М., 1988) выпишите клички животных в следующем порядке: сначала состоящие из двух слогов, затем — из трех слогов. Клички животных, имеющие один слог, придумайте сами. Подчеркните орфограммы в написанных словах. (Учащиеся выполняют задание. Осуществляется проверка. Повторяется новое правило.)

**Упражнение 2**

На доске запись:

- 1) *Наташа, Володя, Воронок, Ирина;*
- 2) *Строев, Дмитриевич, Павлов, Мышкин;*
- 3) *Тобик, Мурка, Тузик, Трезор.*

У. Послушайте задание. Из каждой строчки написанных на доске слов исключите лишнее по двум признакам одновременно. Обоснуйте свой ответ. Оставшиеся после исключения слова напишите. Над словами первой строки поработаем вместе. Прочитайте ее.

Д. Слова первой строки: *Наташа, Володя, Воронок, Ирина.* Здесь лишнее слово *Воронок*. Это кличка животного. В нем ударение на третьем слоге. Остальные слова обозначают имена. В них ударение на втором слоге.

У. Напишите слова этой строки. Подчеркните орфограмму. (Аналогичным образом осуществляется работа со второй и третьей строками.)

Варианты ответов:

2) Лишнее слово *Дмитриевич*. Оно обозначает отчество, в нем четыре слога. Остальные слова обозначают фамилии. В них по два слога.

3) Лишнее слово *Мурка*. Мурка — кошачья кличка. Начинается на букву *м*. Тобик, Тузик, Трезор — собачьи клички, начинаются на букву *т*.

**Итог урока**

- У. С каким новым правилом мы познакомились сегодня на уроке?
- Д. Мы познакомились с правописанием слов, обозначающих клички животных.
- У. Как пишутся слова, обозначающие клички животных?
- Д. Слова, обозначающие клички животных, пишутся с большой буквы.

**ТЕМА: ПАРНЫЕ ЗВОНКИЕ И ГЛУХИЕ СОГЛАСНЫЕ****Цель:**

- закрепить знания учащихся о правописании слов с парными звонкими и глухими согласными;
- развивать речь, мышление, внимание, память учащихся;
- воспитывать любовь к русскому языку.

**ХОД УРОКА****Мобилизующий этап. Формулирование темы урока**

На доске изображено игровое поле:

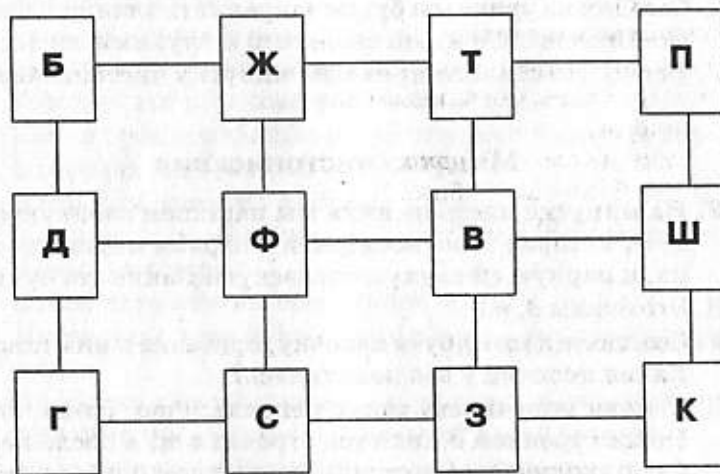

- У. Посмотрите внимательно на игровое поле. У нашего зайчика на этом поле сегодня два маршрута (направления). Если вы их правильно определите, то узнаете тему сегодняшнего урока русского языка.
- Д. Сначала зайчик находился в домике с буквой *Б*. Из него отправился в домик с буквой *В*. Оттуда он пошел в домик с буквой *Г*. Из домика с буквой *Г* зайчик перепрыгнул в домик с буквой *Ж*. Из домика с буквой *Ж* он направился

в домик с буквой З и далее в домик с буквой Д. На этом пути зайчик посетил домики только со звонкими парными согласными.

- У. Верно. Каким был второй маршрут зайчика?
- Д. Зайчик из домика с буквой П перепрыгнул в домик с буквой Ф. Из домика с буквой Ф он направился в домик с буквой К. Из домика с буквой К зайчик попал в домик с буквой Т. Из домика с буквой Т он пошел в домик с буквой С, а из него — в домик с буквой Ш. Таким образом зайчик побывал в домиках с глухими согласными.
- У. Какие звонкие и глухие согласные составляют пары? Назовите их.
- Д. Звонкие и глухие согласные составляют такие пары: [б] — [п], [в] — [ф], [г] — [к], [д] — [т], [з] — [с], [ж] — [ш].
- У. В связи с нашими рассуждениями скажите, какие знания мы будем закреплять сегодня на уроке?
- Д. Сегодня на уроке мы будем закреплять знания о правописании слов с парными звонкими и глухими согласными.
- У. Верно. Но сначала проведем минутку чистописания.

### Минутка чистописания

- У. На минутке чистописания мы напишем звонкую согласную, которая была последней в первом маршруте зайчика, и парную ей глухую согласную. Какие это буквы?
- Д. Это буквы *д, т*.
- У. Составьте из этих букв цепочку, прибавив к ним гласную *о*. Какая цепочка у вас получилась?
- Д. У меня получилась такая цепочка: *дто дтоо дтооо...* После строчной *д* пишется строчная *т*, а после нее гласная *о*, количество которой при каждом повторе увеличивается на одну.
- Я составила такую цепочку: *дот доот дооот...* Между строчными *д* и *т* пишется гласная *о*, количество этой буквы при каждом повторе увеличивается на одну. И т. д. (Учитель записывает на доске варианты цепочек букв и показывает их соединения.)
- У. Напишите составленные вами цепочки букв до середины строки.

### Словарно-орфографическая работа

На доске следующее изображение:



- У. Сегодня мы познакомимся с новым словом из словаря. Вы его сможете определить с помощью данного рисунка. Для этого найдите букву, с которой начинается искомое слово, и направление движения для поиска остальных букв. Какое это слово?
- Д. Это слово *город*.
- У. Бывают крупные населенные пункты и небольшие. К какому из них относится город?
- Д. Город — это крупный населенный пункт.
- У. Какие промышленные предприятия имеются в городе?
- Д. В городах есть заводы.
- В городах имеются фабрики.
- У. В крупных городах обычно находятся институты, техникумы, училища.
- Какое название им всем можно дать?
- Д. Институты, техникумы, училища — это учебные заведения.
- У. В городах обычно имеются культурные учреждения. Это филармонии, театры. Продолжите этот перечень.
- Д. Культурные учреждения — это музеи, выставки, кино-театры, цирк.
- У. Теперь скажите полностью, что обозначает слово *город*?
- Д. Город — это крупный населенный пункт, в котором имеются заводы, фабрики, учебные заведения и культурные учреждения.
- У. Найдите слово *город* в орфографическом словаре. Напишите его, поставьте ударение. Что можете сказать о его написании?

- Д. В слове *город* имеются безударная гласная *о* и парная звонкая согласная *д*. Проверочное слово *города*.
- У. Составьте предложение, включив в него слово *город* и любое слово из словаря, имеющее парный согласный.
- Д. В *городе* строится большой *завод*.  
В *тетради* написано слово *город*.  
*Ученик* рассказал о *городе*, в котором побывал на каникулах.
- У. Напишите одно из составленных предложений, подобрав к словам с парными согласными проверочные. (Учащиеся выполняют работу. Осуществляется проверка.) Скажите, что надо сделать, чтобы не ошибиться в правописании слов с парными звонкими и глухими согласными?
- Д. Чтобы не ошибиться в написании слов с парными звонкими и глухими согласными, надо изменить слово так, чтобы после согласного стоял гласный.

### Физкультминутка

- У. Я буду называть слова с парным согласным на конце и без него. Если назову слово с парным согласным — вы хлопаете, если без него — топаете.  
*Трава, зуб, суп, книга, школа, клуб, зима, роза, мороз, земля, вода, сторож.*

### Закрепление пройденного материала

#### Упражнение 1

- У. Прочитайте написанные на доске слова.
- Д. *Ду..., цветок, руба...ка, зверь, ястре..., оде...да, медве...ь, дерево, ланды..., птица.*
- У. Объедините данные слова в пары по смыслу. Составленные пары напишите, вставляя пропущенные буквы. Подчеркните орфограммы. К словам с парной согласной подберите проверочные. Назовите первую составленную пару.
- Д. *Дуб — дерево.* В слове *дуб* имеется парный звонкий согласный [б]. Проверочное слово *дубы*. В слове *дерево* непроверяемая безударная гласная *е*. (Аналогичным образом выполняется дальнейшая работа.)

#### Варианты ответов:

- рубащка (рубашечка) — одежда (одежонка);*  
*ястреб (ястребы) — птица;*  
*медведь (медведи) — зверь;*  
*ландыш (ландыши) — цветок.*

#### Упражнение 2

На доске написаны предложения:

*Выпал первый сне(г,к).*

*Папа получил на в (о,а)кзале б(а, о)га(ж,ш).*

- У. Прочитайте написанные на доске предложения. К каждому из них придумайте по одному новому предложению так, чтобы оно по смыслу было продолжением предыдущего.

Назовите ваши варианты к первому предложению.

- Д. *Выпал первый снег. Все вокруг стало белым.*

*Выпал первый снег. Засыпало в саду дорожки.*

*Выпал первый снег. Белые снежинки легли на деревья и крыши домов.*

- У. Напишите исходное предложение и свой вариант составленного к нему предложения. Подчеркните известные вам орфограммы. Подберите проверочные к словам с парными согласными. (Учащиеся выполняют задание. Осуществляется проверка. Аналогичная работа проводится со вторым предложением.)

#### Упражнение 3

На доске (или на карточках) написаны пословицы:

*Друг познается в беде.*

*Важен не обед, а привет.*

*Друга ищи, а найдешь — береги.*

- У. Прочитайте написанные на доске пословицы. Составьте к ним свое задание в соответствии с темой урока.

- Д. Можно выполнить такое задание: «Напишите пословицы, в которых есть слова с парными согласными. Устно подберите к ним проверочные. Орфограмму подчеркните».

- У. Хорошо. Кто придумал задание с группировкой?

- Д. Объедините пословицы по смыслу. Напишите их. Подчеркните орфограммы.

- У. Какие пословицы можно объединить по смыслу?

- Д. По смыслу можно объединить первую и третью пословицы: *Друг познается в беде и Друга ищи, а найдешь — береги*. Они о дружбе.
- У. Выполните задание на выбор. (Осуществляется проверка написания орфограмм.)

### Итог урока

- У. Над каким правилом мы работали сегодня на уроке?
- Д. Сегодня на уроке мы работали над правилом о правописании парных звонких и глухих согласных.
- У. Расскажите это правило.
- Д. Чтобы не ошибиться в написании слов с парными звонкими и глухими согласными, надо подобрать к ним проверочные так, чтобы после согласных стояли гласные.

### ЛИТЕРАТУРА

- Айзенк Х., Эванс Д.* Коэффициент интеллектуальности вашего ребенка Пер. с англ. Л.И. Кравцовой. — М., 1997.
- Введение в психологию/Под общ. ред. А.В.Петровского. — М., 1996.
- Волина В.В.* Откуда пришли слова: Занимательный этимологический словарь. — М., 1996.
- Волина В.В.* Учимся играя. — М., 1994.
- Выготский Л.С.* Педагогическая психология/Под ред. В.В.Давыдова. — М., 1996.
- Годфруа Ж.* Что такое психология: В 2 т. /Пер. с фр. — М., 1996.
- Зак А.З.* Развитие умственных способностей младших школьников. — М., 1994.
- Зеньковский В.В.* Психология детства. — М., 1995.
- Игры — обучение, тренинг, досуг.../Под ред. В.В.Петрусинского. — М., 1994.
- Карпова Е.В.* Дидактические игры в начальный период обучения. — Ярославль, 1997.
- Немов Р.С.* Психология: В 3 кн. — М., 1995.
- Тарабарина Т.И., Соколова Е.И.* И учеба, и игра: русский язык. — Ярославль, 1997.
- Теплов Б.М.* Избранные труды: В 2 т. — М., 1985.
- Тихомирова Л.Ф.* Развитие интеллектуальных способностей школьника. — Ярославль, 1996.
- Тихомирова Л.Ф.* Развитие познавательных способностей детей. — Ярославль, 1997.
- Тихомирова Л.Ф., Басов А.В.* Развитие логического мышления детей. — Ярославль, 1996.
- Самоукина Н.В.* Игры в школе и дома. — М., 1993.

*Симановский А.Э.* Развитие творческого мышления детей. — Ярославль, 1997.

*Столяренко Л.Д.* Основы психологии. — Ростов-на-Дону, 1997.

Психология одаренности детей и подростков/Под ред. Н.С. Лейтеса. — М., 1996.

*Фриман Д.* Как развивать таланты ребенка от рождения до 5 лет/Пер. с англ. — М., 1995.

## СОДЕРЖАНИЕ

От автора .....	3
Теоретические основы методики комплексного интеллектуального развития младших школьников в процессе преподавания русского языка .....	4
Примерные разработки уроков русского языка в 1 (по системе 1—3) и во 2 (по системе 1—4) классах .....	25
УРОК 1	
Тема: Предложение .....	25
УРОК 2	
Тема: Знакомство со слогом .....	33
УРОК 3	
Тема: Обозначение мягкости согласных гласными буквами .....	40
УРОК 4	
Тема: Мягкий знак на конце слова .....	47
УРОК 5	
Тема: Мягкий знак в середине слова .....	55
УРОК 6	
Тема: Ударные и безударные гласные .....	62
УРОК 7	
Тема: Парные звонкие и глухие согласные .....	69
УРОК 8	
Тема: Большая буква в именах, отчествах и фамилиях .....	78
УРОК 9	
Тема: Большая буква в кличках животных .....	84
УРОК 10	
Тема: Большая буква в названиях стран, городов, деревень, улиц, рек .....	91
УРОК 11	
Тема: Слова, которые обозначают предметы .....	98
УРОК 12	
Тема: Слова, которые обозначают признаки предметов .....	105

УРОК 13	
Тема: Слова, которые обозначают действия предметов .....	112
УРОК 14	
Тема: Предлоги .....	120
Конспекты уроков русского языка, разработанные на основе предлагаемой методики .....	127
Литература .....	139

*Учебное издание*

**БАКУЛИНА ГАЛИНА АЛЕКСАНДРОВНА**

**Интеллектуальное развитие младших школьников  
на уроках русского языка**

**1 класс**

Зав. редакцией *А.И. Павлова*

Редактор *Т.И. Смирнова*

Зав. художественной редакцией *И.А. Пшеничников*

Художник *М.Л. Уранова*

Компьютерная верстка *Е.А. Репкина*

Корректор *Н.В. Шерстенникова*

Отпечатано с диапозитивов, изготовленных  
ЗАО «Гуманитарный издательский центр ВЛАДОС».

Лицензия ИД № 03185 от 10.11.2000

Гигиеническое заключение

№ 77.99.2.953.П.13882.8.00 от 23.08.2000 г.

Сдано в набор 6.05.99. Подписано в печать 27.08.99.

Формат 60x88 <sup>1</sup>/<sub>16</sub>. Печать офсетная. Усл. печ. л. 8,82.

Доп. тираж 30 000 экз. (1-й завод 1-15 000 экз.).

Заказ № 3166.

«Гуманитарный издательский центр ВЛАДОС».

117571, Москва, просп. Вернадского, 88,

Московский педагогический государственный университет.

Тел. 437-11-11, 437-25-52, 437-99-98; тел./факс: 932-56-19.

E-mail: [vlados@dol.ru](mailto:vlados@dol.ru)

<http://www.vlados.ru>

ГУП «Псковская областная типография».

180007, Россия, г. Псков, Рижский пр., 17.



Г. А. БАКУЛИНА

**И**нтеллектуальное  
развитие  
младших школьников  
на уроках русского языка  
1 класс

Бакулина Галина Александровна – кандидат педагогических наук, доцент кафедры русского языка и методики его преподавания в начальных классах, старший научный сотрудник Вятского государственного педагогического университета.

В течение ряда лет система обучения русскому языку в начальных классах Г. А. Бакулиной получает все большее признание среди учителей. Она направлена на повышение качества устной и письменной речи детей, обеспечивает активное включение школьников в постановку, формулировку и решение учебных задач.



*Библиотека  
учителя  
начальной  
школы*

ISBN 5-691-00265-1



9 785691 002656

**ВЛАДОС**